



**HU** Fűkasza - Kezelési utasítás

**GBC33 / GBC43**

**FŰKASZA  
ÉS BOZÓTÍRTÓ**



**FONTOS!** Kérjük, olvassa el figyelmesen ezeket az utasításokat és győződjön meg arról, hogy megértette azokat, mielőtt a gépet használatba venné.





## TARTALOMJEGYZÉK

### Kezelési utasítás

Bevezetés	3
Használati cél	3
Műszaki adatok	4
Fő egység	4
Motor	4
Figyelmeztető ábrák	5
Biztonsági előírások és óvintézkedések	6
Leírás	9
Összeszerelési utasítások	10
Az alsó tengely összeszerelése	10
A műanyag pajzs összeszerelése	11
A pajzs és a kés összeszerelése	11
Előírások a biztonságos működéshez	12
Vágás damil fejjel	13
Vágás késsel	15
Üzemanyag és olaj keverék	16
Üzemelési előkészületek	17
Üzemelés	18
Karbantartás és ápolás	19
Hibakeresés	20

## BEVEZETÉS

Köszönjük, hogy a „GAMA GARDEN” motoros fűkaszáját választotta! A jelen kézikönyv elmagyarázza, hogyan kell helyesen kezelni a terméket. Mielőtt használatba venné a fűkaszázt, kérjük, olvassa el figyelmesen ezt a felhasználói kézikönyvet, üzemelje be a gépet helyesen és alkalmazza a munkáiban biztonsággal.

A termék specifikációi időközben változhatnak, ezért az Ön gépének egyes részletei eltérhetnek a kézikönyvtől. Kérjük, a leírást ennek megfelelően értelmezze.

**Megjegyzés: Az országok egyedi szabályozása korlátozhatja a gép használatát.**

## HASZNÁLATI CÉL

Ezt a készüléket a következő funkciókra tervezték:

**- Bozótirtó (amikor fémkészel van szerelve)**

A bozótirtót dudva és kúszónövények vágására szánták. Ne használja más célokra, sohasse használja favágásra. Ne vágjon 13 mm-nél nagyobb átmérőjű tárgyakat.

**- Fűkasza (amikor damil huzalos vágófejjel van szerelve)**

A fűkaszázt fűnyírásra szánták. Ne használja más célokra.

## MŰSZAKI ADATOK

	MODELL	GBC 33	GBC 43
Váz	Tengely max. fordulatszáma /motor fordulatszám( $\text{min}^{-1}$ )	8000/10000	
	A motor üresjáratú fordulatszáma ( $\text{min}^{-1}$ )	3000	
	A kuplung kapcsolat centrifugális sebessége ( $\text{min}^{-1}$ )	3800	
	<b>Rezgés(ISO 22867 szerint):</b>	Bozótírtó: $5,288 \text{ m/s}^2$ Fúkasza: $4,90 \text{ m/s}^2$	
	<b>- Bizonytalanság K</b>	$1.5 \text{ m/s}^2$	
	<b>Zaj(ISO 22868 szerint):</b>		
	<b>- Hangnyomás szint LpA</b>	Bozótírtó : 97 dB(A) Fúkasza : 98 dB(A)	
	<b>- Hangteljesítmény szint LwA</b>	Bozótírtó : 110 dB(A) Fúkasza : 112 dB(A)	
	<b>- Bizonytalanság K</b>	3 dB(A)	
	<b>Garantált hangteljesítmény értékek [dB(A)] (a 2000/14/EC szerint)</b>	<b>120</b>	
	Huzal max. vágási sáv /Damil huzal átmérő	44 cm(átm.2.5mm)	
	Fémkés (Típus/Átmérő)	3-fogú fémkés 1,4x230mm / 230mm	
	A vágóeszköz forgásiránya	az óramutató járásával ellentétesen (felülről nézve)	
Alumínium rúd típusa	1 darab (osztatlan)		
Súly szárazon (kg)	7,3		
Motor	Típus	Légűtéses; 2-ütemű benzin motor; függőleges dugattyúszelep pel;	
	Lökettérfogat( $\text{cm}^3$ )	33	43
	Max. leadott teljesítmény( $\text{kW/ min}^{-1}$ ) (ISO 8893 szerint)	1.0/7500	1,23/7500
	Jellemző üzemanyag fogyasztás max. motor teljesítménynél $\text{g/kwh}$	$\leq 610$	
	Karburátor	Membrános típus	
	Gyújtás	Érintkezésmentes elektromos gyújtás	
	Indítási mód	Berántóval	
	Használt üzemanyag	Kétütemű motor olajjal kevert benzin keverék (keverési arány 40:1)	
	Üzemanyagtartály térfogat ( $\text{cm}^3$ )	960	1200

\* A műszaki adatok változtatási jogát a gyártó értesítés nélkül fenntartja!

## FIGYELMEZTETŐ ÁBRÁK

Mivel a fűkasza egy nagy sebességű, gyorsan vágó motoros szerszám, a speciális biztonsági előírásokat be kell tartani, hogy lecsökkentsük a személyi sérülés veszélyét. Olvassa el figyelmesen ezt a kézikönyvet. Barátkozzon meg a gép szabályozóival és a megfelelő használatával. Tudja, hogyan kell kikapcsolni, és hogyan kell gyorsan leakasztani a hevedert.



Vigyázat



Olvassa el a használati kézikönyvet



Viseljen védőszemüveget, fül dugót és védősisakot



Viseljen védőcipőt



Viseljen védőkesztyűt



Óvakodjon a vágóberendezés által okozott lábsérüléstől



Óvakodjon a vágóberendezés által kihajított tárgyaktól.  
Sohase használja a gépet megfelelően felszerelt védelem nélkül.



Óvakodjon a késlökéstől



Tartson legalább 15 m távolságot mindenki másától.



Éles és a biztonsági védőelemen, ne érintse a vágókést.



Rendkívül forró felület. Ne érintse meg a forró kipufogót, fogaskerékházat vagy hengert, mert megégetheti magát. Ezek a részek működés közben rendkívül forróak lesznek és rövid ideig azok is maradnak miután a gépet kikapcsolta.

## Fojtószелеp szabályozás



Indítási helyzet (fojtószелеp zárva).



Üzemi helyzet (fojtószелеp nyitva).



Mindig KAPCSOLJA KI A MOTORT és győződjön meg arról, hogy a vágószerszám leállt, mielőtt a kést tisztítja, eltávolítja vagy beállítja.



**VIGYÁZAT!** Sohase módosítsa a fűkasztát vagy bozótvágót semmilyen módon. A gép nem megfelelő használata SÚLYOS VAGY VÉGZETES SZEMÉLYI SÉRÜLÉST okozhat.



VIGYÁZAT

VESZÉLY

A motor kipufogógáza rákot, születési rendellenességet vagy más reprodukív veszélyt okozó vegyszereket tartalmaz.

\*A specifikációk, leírások és illusztrációk tartalmazhatnak opcionális berendezést és alkatrészeket, és lehet, hogy nem tartalmazzák az összes standard berendezést.

## BIZTONSÁGI ELŐÍRÁSOK ÉS ÓVINTÉZKEDÉSEK

### Biztonsági előírások

A megfelelő biztonsági előírásokat be kell tartani. Hasonlóan más motoros készülékhez, a fűkasztát is óvatosan kell kezelni. NE TEGYE KI MAGÁT ÉS MÁSOKAT VESZÉLYNEK. Kövesse ezeket az általános előírásokat. Ne engedje másoknak a gépet használni, hacsak nem ők viselik a felelősséget és elolvasták és megértették a gép kézikönyvét és megkapták a tréninget a gép üzemeltetéséről.

- Rögzítse le a gépet a szállítás alatt, hogy megelőzze az üzemanyag kifolyását, károsodást vagy sérülést.
- Mindig viseljen védőszemüveget a szem védelméért. Öltözzék megfelelően, ne viseljen laza ruhát vagy ékszert, amiket a gép mozgó részei elkaphatnak. Mindig biztonságos, erős, csúszásmentes lábbelit viseljen. A hosszú haját hátra kell kötni. Ajánlatos a lábakat és lábfejeket betakarni, hogy védjük a kirepülő törmeléktől az üzemelés alatt.
- Vizsgálja meg a teljes gépet a kilazuló részek (anyák, fejes csavarok, csavarok, stb.) és bármilyen sérülése miatt. Javítsa meg vagy cserélje ki, ha szükséges mielőtt használni kezdi a gépet.
- NE HASZNÁLJON semmilyen nem kompatibilis alkatrészt vagy kiegészítőt, mint a vállalatunk által ajánlottak. Súlyos sérülést eredményezhet a kezelőnek vagy a nézelődőknek és károsodást a gépnek.
- Tartsa tisztán a kezeit az olajtól és üzemanyagtól.
- Mindig megfelelő fogást alkalmazzon vágás közben
- Ne dohányozzon miközben üzemanyagot kever vagy a tartályt tölti fel.
- Ne keverjen üzemanyagot zárt helyiségben vagy nyílt láng mellett. Biztosítson megfelelő szellőzést.

- Az üzemanyagot mindig egy megfelelően megjelölt tartályban keverje és tárolja, amelyet a helyi rendeletek ilyen használatra jóváhagynak.
- Sohase távolítsa el az üzemanyagtartály sapkáját mialatt a motor működik.
- Sohase indítsa be, és ne járassa a motort zárt helyiségben vagy épületben. A kipufogógáz veszélyes szén-monoxidot tartalmaz.
- Sohase kísérleljen meg motor beállításokat, ha a gép működés közben van, és a kezelőhöz van szíjazva. A beállításokat a gépen mindig egy sima, tiszta felületre helyezve végezze.
- Ne használja a készüléket, ha sérült vagy rosszul van beállítva. Sohase távolítsa el a védőelemet. Súlyos sérülés következhet be a kezelőnél vagy nézelődőknél, és károsodás a gépben.
- Vizsgálja meg a levágandó területet és távolítson el minden törmelékét, ami összegabalyodhat a damil vágófejjel. Távolítson el minden más tárgyat is, amit a készülék kihajíthat a vágás közben.
- Tartsa távol a gyerekeket. A nézelődőket legalább 15 MÉTerre kell tartani a munkaterülettől.
- Sohase hagyja a gépet felügyelet nélkül.
- Sohase használja a gépet más munkára, mint amire szánták, és ami ebben a kézikönyvben le van írva.
- Ne becsülje túl a képességeit. Tartson mindig megfelelő lábtartást és egyensúlyt. Ne működtesse a gépet miközben létrán vagy bármilyen más instabil helyzetben van.
- Tartsa távol a kezeit és lábait a damil vágófejtől a gép működése közben.
- Ne használja ezt a típusú gépet törmelék elseprésére.
- Ne használja a gépet, ha fáradt vagy gyógyszer vagy alkohol hatása alatt van.
- Használjon sérülésmentes damil vágófejet. Ha megüt egy követ vagy bármilyen más tárgyat, állítsa le a motort és ellenőrizze le a damil vágófejet. Szakadt vagy kiegyensúlyozatlan damil vágófejet sohasem szabad használni.
- Kövesse a Tartozékok cseréje utasítást.
- Ne tárolja zárt helyen a gépet, ahol az üzemanyagok érintkezhetnek a forró vizes fűtőkől vagy kazánokból, stb. származó nyílt lánggal. Csak lezárt, jól szellőző helyen tárolja a gépet.
- Biztosítsa a gép biztonságos és megfelelő teljesítményét. Ehhez az alkatrészek beszerezhetők az Ön kereskedőjétől. Bármilyen más alkatrész vagy tartozék potenciális veszélyt vagy sérülést jelenthet a kezelőnek, károsodást a gépnek, és érvényteleníti ezt a garanciát.
- Tisztítsa meg teljesen a gépet, különösen az üzemanyagtartályt, a környékét és a levegőszűrőt.
- Amikor üzemanyagot tölt be, győződjön meg arról, hogy leállította a motort, és ellenőrizze, hogy le is hűlt. Sohase töltsön be üzemanyagot járó vagy forró motorral. Ha kiloccsan a benzin, győződjön meg, hogy feltörölte teljes mértékben mielőtt beindítja a motort.
- Amikor közelít egy gépkezelőhöz, óvatosan hívja fel a figyelmét, hogy állítsa le a gépet, és erről bizonyosodjon meg. Vigyázzon, hogy ne ijessze meg, vagy ne zavarja meg a kezelőt, ami egy bizonytalan szituációt okozhat.
- Sohase érintse meg a damil vágófejet, amikor a gép működik. Ha szükséges a védőlemez vagy a damil vágófej beállítása, győződjön meg arról, hogy leállította a motort és ellenőrizze, hogy a damil vágófej forgása leállt.
- A motort le kell állítani, amikor a gépet a munkaterületek között átvisszük.
- Vigyázzon, hogy a damil vágófej ne ütődjön kövekhez vagy a földhöz.
- Az indokolatlan durva üzemeltetés lecsökkenti a gép élettartamát, valamint egy nem biztonságos környezetet teremt az Ön és a környezetében lévők számára.
- Figyeljen az alkatrészek meglazulására és felmelegedésére. A gép bármilyen abnormalitása esetén azonnal állítsa le a működését és ellenőrizze le a gépet figyelmesen. Ha szükséges, szervizeltesse le a gépet szakszervizzel. Sohase üzemeljen tovább egy hibásan működő gépet.
- A gép beindításakor vagy üzemelése közben sohase érintse meg a forró részeket, mint a kipufogó, a nagyfeszültségű vezeték vagy a gyújtógyertya.
- Miután a motor leállt, a kipufogó még forró. Sohase helyezze a gépet olyan helyre, ahol gyúlékony anyagok (száraz fű, stb.), tűzveszélyes gázok vagy folyadékok vannak.
- Különösen figyeljen eső esetén vagy közvetlen utána való üzemelés alatt, mivel a föld csúszós lehet.
- Ha elcsúszik, vagy leesik a földre vagy egy lyukba, azonnal engedje fel a gázkart.
- Vigyázzon, hogy ne dobja le a gépet, és ne üsse hozzá tárgyakhoz.
- Mielőtt a gépet beállítaná, vagy javítaná, győződjön meg arról, hogy leállította a gépet és kivette a gyújtógyertyát.
- Amikor hosszabb időre eltárolja a gépet, engedje le az üzemanyagot a tartályból és a karburátorból, tisztítsa meg a részeket, vigye a gépet egy biztonságos helyre és ellenőrizze, hogy a motor lehűlt.

- Végezzen időszakos vizsgálatokat a biztonságos és hatékony üzemelés végett. A gép teljes átvizsgálásához lépjen kapcsolatba a szakkereskedőjével
- Tartsa a gépet távol tűztől vagy szikrától.
- Úgy vélik, hogy a Raynaud tünetnek (*ujj elfehéredése*) nevezett állapot, ami egyesek ujjaira hatással lehet, előidézhetővé válik a rezgésnek és hidegnek kitéve, színtelenné válás és zsibbadtság az ujjakban. A következő óvintézkedések erősen ajánlottak, mert a minimális kitétség, ami beindíthatja a betegséget, nem ismert.
- Tartsa a testét melegen, különösen a fejét, nyakát, lábfejeit, bokáit, kezeit és csuklóit.
- Tartson fenn jó vérkeringést, erőteljes kargyakorlatokat végezve a gyakori munkaszünetekben és nem dohányozva.
- Korlátozza az üzemeltetési órákat. Próbálja meg megtölteni munkával minden egyes napját, amikor nem szükséges a bozótvágóval vagy más kézi motoros készülékkel dolgoznia.
- Ha kényelmetlenséget érez, az ujjak vörösségét és duzzadását, amit fehéredés és tapintóérzék veszteség követ, konzultáljon az orvosával mielőtt a továbbiakban kitenné magát a hidegnek és rezgésnek.
- Mindig viseljen fülvédőt, a hosszú ideig tartó hangos zaj halláskárosodást okozhat akár hallásvesztéssel.
- Teljes arc- és fejbüvedelmet kell biztosítani, hogy megelőzze az ágak okozta sérüléseket.
- Viseljen csúszásmentes munkakesztyűt a bozótvágó fogantyú megmarkolásának erősítéséhez. A kesztyű lecsökkenti a gép rezgésének továbbítását a kezeihez.
- VIGYÁZAT: A vágási terület még a gép leállása közben is veszélyes.

### • KÉSLÖKÖDÉS

Nagyon vigyázzon a kés használatával. A lökés egy olyan reakció, ami akkor fordul elő, amikor a kés nekiütődik olyan tárgyakkal, amit nem tud elvágni. Ez megállíthatja a kést és "eltolhatja" a szerszámot a tárgytól. Ez a reakció elég nagyfokú lehet, hogy elveszítsük a kontrollt, ez a folyamat előfordulhat figyelmeztetés nélkül, amint a kés nekiütődik egy tárgynak és nyugalmi helyzetbe áll. Ez olyan területeken fordul elő, ahol nem látja pontosan, hogy mit vág. Ezért mindig jobbról balra kell vágnia a reakciók minimalizálásához.

### • A GYORSKIOLDÓ SZERKEZET MŰKÖDÉSE

Húzza meg a csíkot, hogy elengedje a gépet magáról vészhelyzet esetén





## LEÍRÁS

### GBC 33

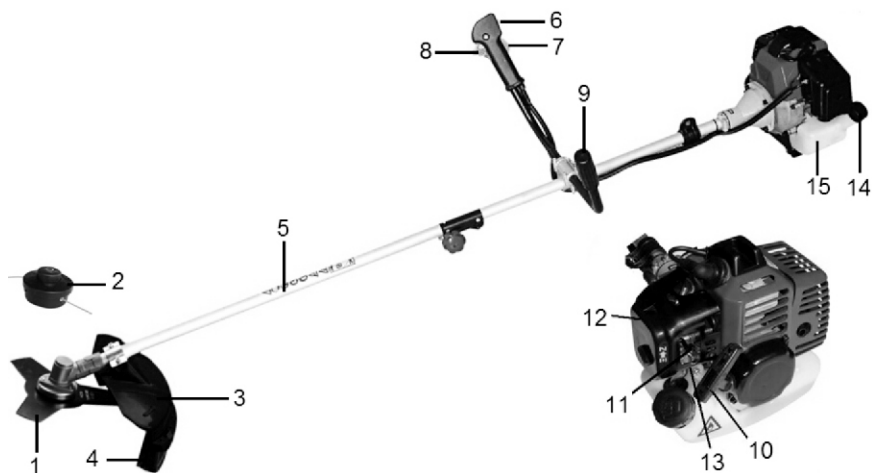

### GBC 43

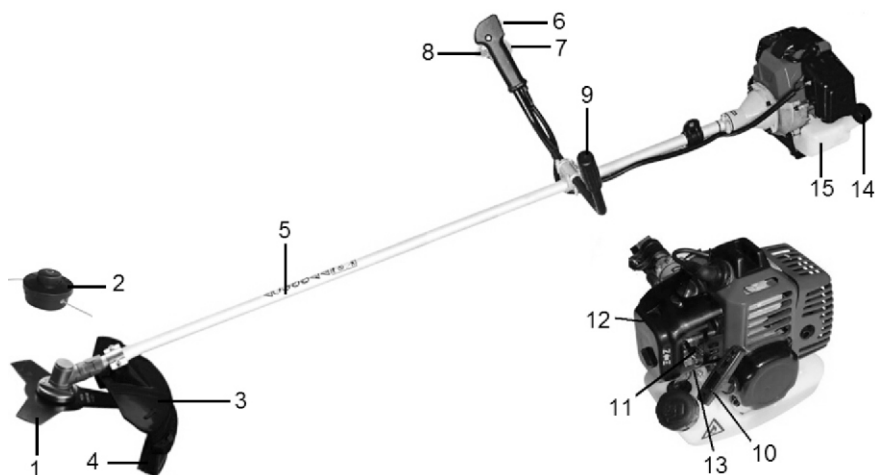

A BIZTONSÁGI KÉZIKÖNYV a készülék tartozéka. Olvassa el üzemeltetés előtt és tartsa meg a későbbiekre referenciaként a megfelelő, biztonságos üzemelési technikák megtanulásához.

1. KÉS 3-fogú kés fű, dudva vagy bozót vágására. Heveder és fém pajzs szükséges a kés működéséhez.
2. DAMIL VÁGÓFEJ Cserélhető damil vágóhuzalt tartalmaz, ami előrehalad, amikor a vágófej a földnek ütődik, mialatt a fej normál üzemi fordulattal forog.
3. TÖRMELEK PAJZS Közvetlenül a vágórész fölé rögzítve. Segít a kezelő megvédésében a vágási törmelék eltérítésével. Ne üzemeltesse a gépet a pajzs nélkül.
4. LEVÁGÓKÉS Lenyírja a damilszálat a megfelelő hosszúságra -7" a fejtől a vezeték végéig, amikor a damil vágófej nekiütözik a földnek a működés közben. Ha a vágófejet levágókés nélkül működtetjük, a damilszál túl hosszú lesz, ez túlmelegíti, vagy károsítja a motort.
5. HAJTÓTENGELEY SZERELVÉNY Egy speciálisan tervezett belésfalú rugalmas hajtótengely.
6. GYÚJTÁSKAPCSOLÓ "csúszókapcsoló" a kar tetejére szerelve. A kapcsolót ELŐRE mozdgatva üzemelés, HÁTRA leállítás.
7. BIZTONSÁGI KAR Gyorsításhoz nyomja be.
8. GÁZ NYOMÓGOMB Rugós, hogy üresjáratba álljon vissza, amikor kiengedik. Gyorsításhoz fokozatosan nyomja be. Ne tartsa nyomva indításkor.
9. FOGANTYÚ ezt a fogantyút a kényelmének megfelelően állíthatja be.
10. INDÍTÓ FOGANTYÚ húzza, amíg beindul a motor, ezután engedje vissza lassan. NE engedje visszapattanni a fogantyút, mert megsérülhet az indító.
11. FOJTÓSZELEP A fojtószelep szabályzó a szűrőfedél tetején van elhelyezve.
12. LÉGSZŰRŐ FEDÉL Cserélhető filcbetétet tartalmaz.
13. LÉGTELENÍTŐ A légtelenítőt megnyomva (indítás előtt 7 -10-szer) az összes levegő és lebegő üzemanyag eltávozik az üzemanyagrendszerből és friss üzemanyag megy a karburátorba.
14. ÜZEMANYAGTARTÁLY FEDÉL.
15. ÜZEMANYAGTARTÁLY Üzemanyagot és szűrőt tartalmaz.

## ÖSSZESZERELÉSI UTASÍTÁSOK

### AZ ALSÓ TENGELEY BESZERELÉS

(Csak az osztott tengelyű modelleknél)

Helyezze az alumínium csövet (*aluminium tube*) a csatlakozó (*connector*) belsejébe, a domború véget (*convex ball*) irányítsa a lyukba (*hole*) a csatlakozón. Ezután forgassa el a gombot (*knob*), amíg feszés lesz.

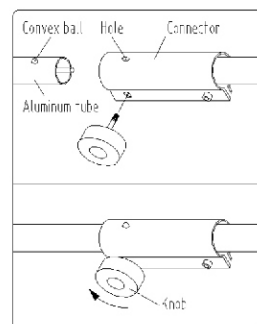

### A FOGANTYÚ FELSZERELÉSE

A fogantyút a konzolra (*bracket*) szerelje. Pozicionálja a fogantyút (*handle*) egy kényelmes üzemi helyzetbe és szorítsa meg a két csavart (*screws*).

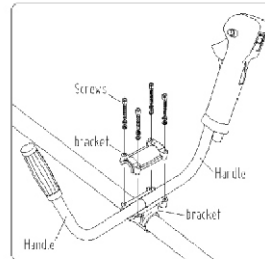

### A MŰANYAG PAJZS FELSZERELÉSE

(Damilhuzalos üzemelésnél)

Szerelje fel a fém pajzsot a fogaskerékházra a három csavarral és szerelje fel a műanyag pajzsot (*plastic shield*) a fém pajzsra a három csavarral.

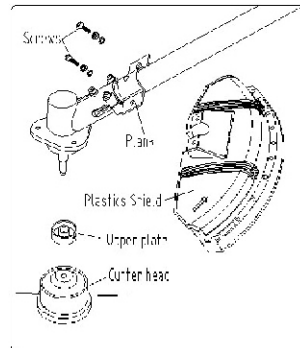

### A DAMILHUZALOS VÁGÓFEJ FELSZERELÉSE

Illessze a betétet a fogaskerékházra. Állítsa egyvonalba a szerelő lemezen (*plate*) lévő furatot a tengelyen lévő furattal és helyezze be a rögzítőt.

Csavarja fel a vágófejet (*cutter head*) a tengelyre (balra forgatva), amíg be szorul. Távolítsa el a rögzítőt.

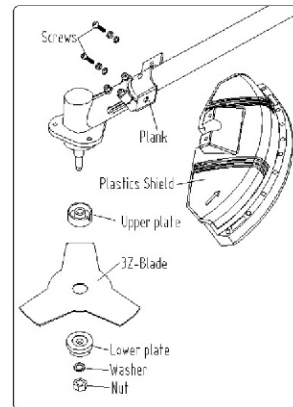

### AKÉS BESZERELÉSE

Rögzítse a fémkést (*3Z-Blade*) a felső (*upper plate*) és alsó lemez (*lower plate*) között anyával (*nut*).

VIGYÁZAT



VESZÉLY

**NAGYON ERŐS REZGÉS!**

ÁLLÍTSA LE A MOTORT AZONNAL

A kés nagyon erős rezgése azt jelenti, hogy nincs megfelelően beszerelve. Állítsa le a motort azonnal és ellenőrizze a kést. Ha a kés nincs megfelelően beszerelve, akkor sérülést fog okozni.

## A BIZTONSÁGOS ÜZEMELÉS SZABÁLYAI

VIGYÁZAT



VESZÉLY

Minden típusú fűkasza és bozótirtó kihajíthat kisebb követ, fémeket vagy tárgyakat éppen úgy, mint a levágott anyagot. Olvassa el „A biztonságos üzemelés szabályai”-t figyelmesen.  
Kövessen a kezelői kézikönyv utasításait.

Olvassa el a kezelői kézikönyv utasításait. Barátkozzon meg a gép szabályozóival és a megfelelő használatával. Tudja, hogyan kell lezárni, és hogyan kell kikapcsolni a gépet. Tudja, hogyan kell kiakasztani gyorsan a hevedert.

Sohase engedje át a gépet senkinek megfelelő utasítás nélkül. Győződjön meg, hogy a kezelő visel lábfej, láb, szem, arc és hallásvédőt. Tartsa a munkaterület érintetlenül nézelődőktől, gyerekektől és kisállatoktól. Sohase engedje gyermekeknek, hogy működtessék a gépet, vagy játszanak vele.

Ne engedjen senkit Önnel együtt belépni az üzemi VESZÉLYZÓNÁBA. A veszélyzóna egy kb. 15 m sugarú kör.

Ragaszkodjon hozzá, hogy a veszélyzónán túl a RIZIKÓ ZÓNÁBAN lévő személyek, viseljenek védőszemüveget a kihajított tárgyak miatt. Ha a gépet olyan helyen kell használni, ahol védtelen emberek vannak, üzemeljen kis gázadással, hogy lecsökkentsék a kihajított tárgyakról származó veszélyt.

Helyezze a leállító kapcsolót „o” helyzetbe, amikor a motor üresjáratban van, biztosítsa, hogy megbízható, mielőtt vágni kezd. Csak akkor lehet folytatni az üzemelést, ha a leállító kapcsoló jó állapotban van. Ellenőrizze rutinszerűen, hogy a vágórész megáll a forgásból, ha a motor üresjáratban van.

VIGYÁZAT



VESZÉLY

A fej, szem, arc és fülvédőkön kívül a cipő, ami védi a lábát, növeli a lábtartást csúszós felületeken. Ne viseljen nyakkendőt, ékszert vagy laza, lógó ruhát, amit a gép elkaphat.  
Ne viseljen nyitott orrú lábbelit, és ne menjen meztláb vagy csupasz lábbal. Bizonyos helyzetekben teljes arc és fejjvédelmet kell biztosítani.



VESZÉLYZÓNA

CSAK KIZÁRÓLAG A KEZELŐ LEHET A 15 M SUGARÚ VESZÉLYZÓNÁN BELÜL. A KEZELŐNEK VISELNI KELL SZEM, FÜL, ARC, LÁBFEJ, LÁB ÉS TEST VÉDELMEK. A ZÓNÁBAN, VAGY A VESZÉLYZÓNÁN TÚL A RIZIKÓ ZÓNÁBAN LÉVŐ SZEMÉLYNEK VISELNI KELL VÉDŐSZEMÜVEGET A KIHAJÍTOTT TÁRGYAK MIATT. A VESZÉLY ARÁNYOSAN CSÖKKEN A VESZÉLYZÓNÁTÓL VALÓ TÁVOLSÁGGAL.

## VÁGÁS DAMIL FEJJEL

VIGYÁZAT



VESZÉLY

A megfelelő törmelék pajzsnak a helyén kell lennie a gépen, amikor damil vágóhuzalt használunk. A vágóhuzal körbe csapkodhat, ha túl hosszú. Mindig használja a műanyag törmelék pajzsot a levágó késsel, ha damil vágófejet használ.

Majdnem minden vágásnál jó megdönteni a huzalfejet úgy, hogy a kontaktust azon huzalkör részen hozzuk létre, ami ELFELÉ mozog Öntől és a törmelék pajzstól. (Lásd ábra). Ez azt eredményezi, hogy a törmelék Öntől ELFELÉ hajítódik ki. Majdnem minden vágásnál jó megdönteni a huzalfejet úgy, hogy a kontaktust azon huzalkör részen hozzuk létre, ami ELFELÉ mozog Öntől és a törmelék pajzstól. (Lásd ábra). Ez azt eredményezi, hogy a törmelék Öntől ELFELÉ hajítódik ki.

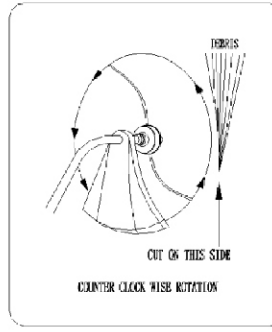
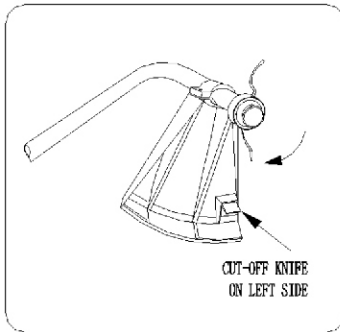

TÖRMELEK  
EZEN AZ  
OLDALON  
VÁGJON  
BALRA FORGÁS

VIGYÁZAT



VESZÉLY

A fejet rossz oldalra döntve, a törmelék Ön FELÉ fog kidobódni. Ha a huzalfejet laposan tartja a földön úgy, hogy a teljes huzal köríven vágjon, a törmelék Önre fog kidobódni, az akadály lelassítja a motort, Ön pedig sok huzalt fog elhasználni.

VIGYÁZAT



VESZÉLY

Csak minőségi 2,5 mm átmérőjű damil szálát használjon. Sohase használjon drót vagy dróttal erősített huzalt damil vágóhuzal helyett. A damil huzal vágófejet csak megfelelő átmérőjű damil huzallal töltsse fel.

VIGYÁZAT



VESZÉLY

Legyen nagyon óvatos, amikor csupasz helyek és sóder fölött dolgozik, mert a huzal kis kódarabkákat hajthat ki nagy sebességgel. A törmelék pajzs a gépen nem tud megállítani olyan tárgyakat, amelyek visszapatannak vagy gellert kapnak kemény felületekről.

## VÁGÁS DAMIL FEJJEL

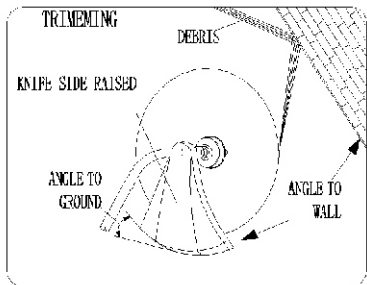

### NYÍRÁS:

A vágófejet óvatosan adagolja a vágandó anyaghoz. Döntse meg a fejet lassan, hogy a törmelékkel Öntől elfelé irányítsa. Ha egy akadály felé vág, mint pl. kerítés, fal vagy fa, olyan szögből közelítse meg, hogy az akadályról gellert kapó törmelék Öntől elfelé repüljön. Mozgassa a huzalfejet lassan, amíg a fűvet éppen az akadályig vágja le, de nem akad a huzal az akadályba. Ha drótháló vagy láncsal összekapcsolt kerítés felé vág, legyen óvatos, hogy csak a drótig haladjon. Ha túl messze megy, a huzal elkapja a drótot. A vágást elvégezhetjük a dudva szárát egyenként átvágva. Helyezze a vágófejet közel a dudva aljához, sohase magasra, ami megrezegtetheti a dudvát és elkaphatja a huzalt. A dudva keresztülvágása helyett csak a huzal legvégét használja a szár lassú átvágásához.

VIGYÁZAT



VESZÉLY

Ne használjon acélkést szegélyvágásra vagy letaroláshoz.

### LETAROLÁS ÉS SZEGÉLYVÁGÁS:

Mindkettőt a huzalfejet meredeken megdöntve végzik. A letarolás a felső hajtás eltávolítása a földet csupaszon hagyva. A szegélyvágás a fű visszavágása ahol belenyúlt a járathba vagy kocsitűba. Mindkét művelet közben tartsa a gépet meredek szögben és olyan helyzetben, hogy a törmelék és minden kimozduló piszok és kő ne jöjjön vissza Ön felé, még akkor se, ha gellert kap a kemény felülettől. Habár a kép azt mutatja, hogyan vágja a szegélyt és taroljon, minden kezelőnek kell megtalálnia a szögeket, amelyek illeszkednek a teste méreteihez és a vágási helyzethez.

VIGYÁZAT



VESZÉLY

Ne vágjon olyan területen, ahol kerítésdrót szálak vannak. Viseljen biztonsági védőfelszerelést.  
Ne vágjon ott ahol nem látja, hogy mit vág a gép.

## VÁGÁS KÉSSSEL

### VÁGÁS KÉSSSEL

A 3-fogú fém kés a gép tartozéka

**A fém kést bozót- és dudvavágáshoz használja 3/4" átmérőig.**

Fűrészfogú kés használata ezzel a géppel tilos.

VIGYÁZAT



VESZÉLY

**NE HASZNÁLJA A BOZÓTIRTÓT FAVÁGÁSOKHOZ.**

VIGYÁZAT



VESZÉLY

Ne vágjon tompa, széthasadt vagy sérült fémkésssel.

Mielőtt a hajtást vágja, nézzen körül az olyan tárgyak miatt, mint a szikladarabok, fém póznák vagy kerítés drótszálak. Ha egy tárgyat nem lehet eltávolítani, jelölje meg a helyét, hogy elkerülhesse a késsel. A kövek és a fém tompítja és károsítja a kést. A drótot elkaphatja a késfej és körbe csaphatja vagy kihajíthatja a levegőbe.

VIGYÁZAT



VESZÉLY

Használja a vállhevedert mindig, állítsa be a hevedert és heveder kapcsot a gépen úgy, hogy a gép 510 cm-re legyen a föld felett. A vágófejnek és a fém törmelékpajzsoknak minden irányban egy szintben kell lenni. Hevederezze a gépet az Ön jobb oldalához.

## VÁGÁS KÉSSSEL

**DUDVA KASZÁLÁS.** Ez a kés vízszintes ívvel való vágása. Ez gyorsan meg tudja tisztítani a területeket a fűtől és dudvától. A kaszálást nem használhatjuk nagy, kemény dudvához vagy fás hajtásokhoz.

### MEGJEGYZÉS

Ne használjon olyan bozótirtó kést, aminek az átmérője nagyobb, mint 1/2" 3/4".

A kaszálást mindkét irányban elvégezhetjük, vagy csak egy irányban, amikor a törmelék Öntől elfelé hajítódik ki. Ez azt az oldalát használja a késnek, amelyik elfelé fordul Öntől. Döntse lefelé kissé a kést ezen az oldalon. Ha mindkét irányban kaszál egy kevés törmelék Ön felé repülhet.

Csak azzal az oldalával vágjon a késnek, ahol a törmelék elfelé repül Öntől.

Ha előfordul visszarúgás, a kés lehet, hogy tompa vagy az anyag olyan vastag és kemény, hogy egy másik szerszámot kell használnia a gép helyett.

Ne erőltesse a kést vágásra. Ne változtassa meg a vágás szögét, miután belevágott a fába. Kerüljön minden nyomást vagy emelőhatást, ami megköthetné, vagy megromlána a kést.

## ÜZEMANYAG ÉS OLAJ KEVERÉK



- Sohase töltse az üzemanyagtartályt a legfelső szintig.
- Sohase töltsön üzemanyagot a tartályba zárt, szellőztelen helyen.
- Ne töltsön üzemanyagot a gépbe nyílt láng vagy szikra közelében.
- Ellenőrizze, hogy letörölte a kiloccsant üzemanyagot, mielőtt beindítja a motort.
- Ne kíséreljen meg üzemanyagot tölteni forró motorba.

Az ehhez a modellhez használt üzemanyag ólommentes benzín és engedélyezett motorolaj keveréke. Amikor benzint kever kétütemű motorolajjal, olyan benzint használjon, ami NEM tartalmaz ETHANOLT vagy METHANOLT (alkoholtípus). Használjon 95 ös oktánszámú ólommentes benzint, amit jó minőségűként ismer. Ez segíteni fog elkerülni a lehetséges üzemanyag-vezeték és más motorrészek sérülését.

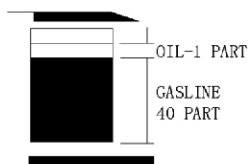

KEVERÉSIARÁNY 40:1

BENZIN -40 RÉSZ OLAJ -1 RÉSZ

Más üzemanyag keverési arány, mint a 40:1 károsíthatja a motort. Ellenőrizze, hogy a keverési arány helyes.

### ÜZEMANYAG

A motor két-ütemű 40:1 arányban használ benzint és két-ütemű motorolaj keveréket.

**FONTOS** A két-ütemű üzemanyag szétválhat. Rázza meg az üzemanyagtartályt alaposan minden egyes használat előtt. A tárolt üzemanyag öregszik. Ne keverjen több üzemanyagot, mint amit egy hónap alatt elhasználni remél.

#### BENZIN

Használjon 89 vagy magasabb oktánszámú ólommentes benzint, amit jó minőségűként ismer.

#### ÜZEMANYAG ÉS OLAJ KEVERÉK

Vizsgálja meg az üzemanyag tartályt, hogy tiszta és töltsse fel friss üzemanyaggal. 40:1 keveréket használjon.

#### ÜZEMANYAG TÁROLÁSA

Az üzemanyagot csak tiszta, biztonságos és engedélyezett tartályban tárolja. Ellenőrizze és tartsa be a helyi rendeleteket a tároló tartályra vonatkozólag.



## ÜZEMELÉSI ELŐKÉSZÜLETEK

AMIKOR BENZINT KEVER KÉT-ÜTEMŰ MOTORLAJJAL, Olyan benzint használjon, ami NEM tartalmaz ETHANOLT vagy METHANOLT (alkoholtípus). Ez segíti a fogelkerülést a lehetséges üzemanyagvezetékek és más motorrészek sérülését.

NE KEVERJEN BENZINT ÉS OLAJT KÖZVETLENÜL A MOTOR ÜZEMANYAGTARTÁLYÁBAN.

FONTOS: A helyes üzemanyag keverési utasítások be nem tartása károsíthatja a motort.

Amikor előkészíti az üzemanyag keveréket, csak az elvégzendő munkához szükséges mennyiséget keverjen. Ne használjon két hónapnál régebben kevert üzemanyagot. Az ennél hosszabb ideig tárolt üzemanyag keverék nehéz indítást és gyenge teljesítményt fog okozni. Ha az üzemanyag keveréket ennél hosszabb ideig tárolta, el kell távolítani és fel kell tölteni friss keverékkel.

VIGYÁZAT



VESZÉLY

1. Sohasse töltsé az üzemanyagtartályt a legfelső szintig.
2. Sohasse töltsön üzemanyagot a tartályba zárt, szellőztelen helyen.
3. Ne töltsön üzemanyagot a gépbe nyílt láng vagy szikra közelében.
4. Ellenőrizze, hogy letörölte a kiloccsant üzemanyagot, mielőtt beindítja a motort.
5. Ne kíséreljen meg üzemanyagot tölteni forró motorba

### ELLENŐRZÉSI PONTOK ÜZEMELÉS ELŐTT

1. Ellenőrizze a laza csavaroakat, anyákat és szerelvényeket.
2. Ellenőrizze a levegősűrű elkoszolódását. Tisztítsa meg az összes piszoktól, stb. Az üzemelés előtt.
3. Ellenőrizze, hogy a védőelem biztonságosan a helyén van.
4. Ellenőrizze, hogy nincs-e szivárgás.

VIGYÁZAT



VESZÉLY

A gép kipufogógáza olyan vegyületeket tartalmaz, amelyek rákot, születési rendellenességeket vagy egyéb reprodukciós veszélyt okoznak.

## ÜZEMELÉS

### MOTOR BEINDÍTÁSI ÉS LEÁLLÍTÁSI ELJÁRÁSOK

#### HIDEG MOTOR BEINDÍTÁSA

A stop kapcsolót mozgassa el "S" helyzetbe.

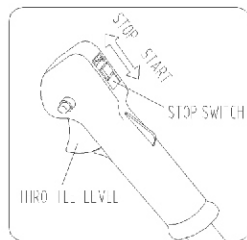

1. Finoman nyomja meg a szivatót ismételten (7-10-szer), amíg üzemanyag megy a szivatóba.
2. Hideg indítás: zárja el a fojtószelepet (a kar felfelé húzásával)
3. Húzza az indítófogantyút, amíg a motor beindul.
4. Nyomja vissza a fojtószelep karját
5. Húzza az indítófogantyút, amíg a motor be nem indul.
6. Engedje a motort felmelegedni néhány percig a használat előtt.

### MELEG MOTOR BEINDÍTÁSA

- Ha az üzemanyagtartály nem ürült ki, húzza meg az indítókart 1 -3-szor és be kell indulnia.

### NE HASZNÁLJA A FOJTÓSZELEPET

- Ha az üzemanyagtartály kiürült, feltöltés után ismételje meg a lépéseket a HIDEG MOTOR BEINDÍTÁSA 3 7 lépéseivel.

### A MOTOR LEÁLLÍTÁSA

- Mozdítsa a kapcsolót STOP helyzetbe.

## ÜZEMELÉS

### FONTOS!

#### **⚠ CAUTION** - FIGYELEM

Helyezze a gépet egy sík, szilárd helyre.  
Tartsa a vágófejet mindentől távol.

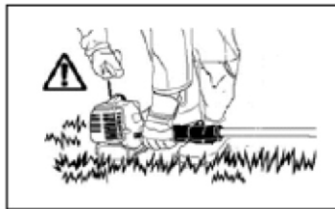

#### **⚠ CAUTION** - FIGYELEM

A gépet centrifugál-kuplung mechanizmussal szerelték fel, így a vágókészülék azonnal forogni kezd, amint a motort beindítottuk a gázindító start helyzetbe állításával. Amikor beindítja a motort, helyezze a gépet a földre egy sima tiszta felületre és tartsa szilárdan a helyén úgy, hogy biztosítsa, hogy sem a vágórész, sem a gázkar nem érintkezik semmilyen tárggyal, amikor a motor beindul.

Kérjük, ellenőrizze, hogy a vágókészülék forgása leáll a motor üresjáratában, ha forog, akkor kérjük, javíttassa meg szakszervizzel.

## KARBANTARTÁS ÉS ÁPOLÁS

### LEVEGŐSZŰRŐ

- A felgyülemlett por a levegőszűrőben lecsökkenti a gép hatékonyságát. Megnöveli az üzemanyag fogyasztást és koptató részeket enged a motorba lépni. Tisztítsa és cserélje a levegőszűrőt amikor csak szükséges, hogy megtartsa a tiszta állapotot. A könnyű felületi por eltávolítható a szűrő ütögetésével. A nehéz lerakódásokat ki kell mosni megfelelő oldószerben. Távolítsa el a szűrőfedelet a levegőszűrő fedél gombjának (*filter cover knob*) meglazításával.

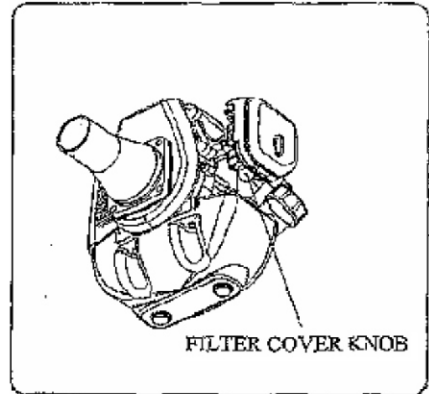

### A KARBURÁTOR BEÁLLÍTÁSA MEGJEGYZÉS

Ne állítsa a karburátort, hacsak nem szükséges. Ha gondja van a karburátorral, keresse meg a kereskedőjét. A nem megfelelő beállítás károsodást okozhat a motornak és érvényteleníti a garanciát.

### ÜZEMANYAGSZŰRŐ

- Az üzemanyag tartály szűrőt tartalmaz. A szűrő az üzemanyag cső szabad végénél van és felszedhető az üzemanyagon keresztül egy dróthoroggal vagy hasonlóval.
  - Ellenőrizze az üzemanyagszűrőt időszakszerűen. Ne engedjen port belekerülni az üzemanyagtartályba. Az eltömődött szűrő nehéz indítást vagy a motorindítás és a motor teljesítmény romlását fogja okozni.
  - Amikor a szűrő koszos, cserélje ki.
  - Amikor a tartály belseje koszos, kitisztítható a tartály benzines öblítésével.
- ELLENŐRIZZE A GYÜJTŐGYERTYÁT**
- Ne kísérelje meg a gyertya eltávolítását forró motorból, hogy elkerülje a menetek sérülését.

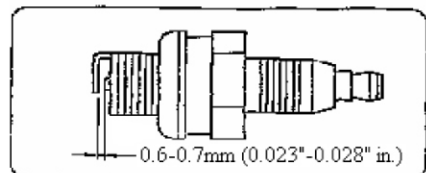
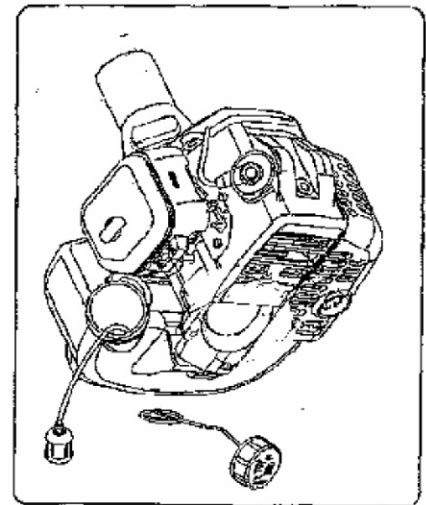

## HIBAKERESÉS

- Tisztítsa meg vagy cserélje ki a gyertyát, ha olajlerakódások borítják.
- Cserélje ki a gyertyát, ha a középső elektróda gömbölyűre kopott a végén.
- A szikraköz 0,6-0,7mm (.023",.028")
- Beszorítási nyomaték = 145-155kg.cm (125-135in.lb)

**FIGYELEM:** Mindig takarja le a fémkést a szállítás védőelemmel a szállítás és tárolás alatt.

### SZÁLLÍTÁS, KEZELÉS

- A motort ki kell kapcsolni, amikor a gépet a munkaterületek között átvisszük.
- Miután a motor leállt, a kipufogó még forró. Sohase érintse meg a forró részeket, mint a kipufogó.
- Ellenőrizze, hogy az üzemanyag nem szivárog a tartályból.

### HOSSZÚ TÁROLÁS

- Vizsgálja meg, tisztítsa meg és javítsa meg a gépet, ha szükséges.
- Távolítsa el az összes üzemanyagot a tartályból.
- Indítsa be a motort - Ez elfogyasztja az összes üzemanyagot a vezetékéből és a karburátorból.
- Vegye ki a gyújtógyertyát és töltsön egy teáskanálnyi tiszta motorolajt a henger gyújtógyertya üregébe - cserélje ki a gyújtógyertyát.
- A tárolást tiszta, száraz, pormentes helyen végezze.

A HIBÁK, mint a nehéz motorindítás, rendszertelenség a funkciókban és abnormális teljesítmény általában megelőzhető, ha gondosan figyelünk a kezelői utasításokra és karbantartási előírásokra.

Amennyiben a motor nem funkcionál helyesen, ellenőrizze a következőket, hogy;

- Az üzemanyag rendszer jó állapotban van és az üzemanyag áramlik a motorhoz.
- A gyújtórendszer jó állapotban van és a gyújtógyertya jól ad szikrát.
- A motor kompressziója megfelelő.

### INDÍTÁSI HIBA

- Üzemanyag szennyeződés a tartályban.
- Biztosítsa, hogy az üzemanyag friss és tiszta legyen.
- Ellenőrizze, hogy az üzemanyagszűrő tiszta legyen. (cserélje ki, ha szükséges).
- Győződjön meg a levegőszűrő tisztaságáról.
- Szereljen be új, megfelelő szikraközű gyújtógyertyát.
- Amikor súlyos baj van a géppel, ne próbálja saját maga megjavítani, hanem végeztesse el ezt a szakkereskedőjével.

## HIBAKERESÉSI SEGÉDLET

### 1.INDÍTÁSI HIBA

tünet		valószínű ok		kijavítás	
Henger kompresszió nyomás normál	Gyújtó gyertya szikra normál	Üzemanyag rendszer abnormalitás		Nincs üzemanyag a tartályban Üzemanyagszűrő eldugult	Töltsön be üzemanyagot Tisztítsa meg az üzemanyagszűrőt
		Üzemanyag rendszer normál	üzem anyag	Az üzemanyag túl koszos Víz van az üzemanyagban Túl nagy keverési arány nem megfelelő	üzemanyagcsere szedje szét a gyújtógyertyát és szárítsa meg keverék perkoláció
	Üzem anyag rendszer normál	Nagyfeszültségű szikra normál	gyújtógyertya	A gyújtógyertyán olajlerakódások vannak Gyújtógyertya szigetelési sérülés A szikraköz túl nagy vagy túl kicsi	Tisztítsa meg az olajtól Cserélje ki a gyújtógyertyát Állítsa be a szikraközt 0,6-0,7mm
		Nagyfeszültségű szikra abnormalitás		Nagyfeszültségű vezeték szakadás vagy törés gyújtótekerccs lazulás	Cserélje ki vagy húzza meg Húzza meg
Üzem anyag rendszer normál	Gyújtás rendszer normál	Kompressziónyomás hiány		Dugattyúgyűrű lemorzsolódott Dugattyúgyűrű törött Dugattyúgyűrű cementálás Laza gyújtógyertya A henger és a hajtókar egyesített felületénél szivárgás	Cserélje ki újjal Cserélje ki Küszöbölje ki Húzza meg Küszöbölje ki
		A kompresszió normál		Nagyfeszültségű vezeték és a gyújtógyertya kontaktus rossz Stop kapcsoló hiba vagy rövidzár	Húzza meg a gyújtógyertya pipát Javítsa meg vagy cserélje ki

### 1. KIS TELJESÍTMÉNY

tünet	valószínű ok	kijavítás
Gyorsításkor leállás füst gyenge, a karburátor visszafelé fecskendez	Eldugult üzemanyagszűrő, Üzemanyaghiány  A kipufogóban olajlerakódások	Tisztítsa meg az üzemanyagszűrőt, tisztítsa meg az üzemanyagcsövet, Állítsa be a karburátort Tisztítsa meg az olajlerakódásokat
Kompressziós nyomás hiány	Dugattyú, dugattyúgyűrű Henger lemorzsolódás	Cserélje ki a dugattyút, dugattyúgyűrűt
Motor szivárgás	A henger és a hajtókar egyesített felületénél szivárgás	Javítsa meg
A két hajtótengely vége szivárog	Rossz tömítés	Cserélje ki a tömítést
	Motor túlmelegedés  Az égéstérben olajlerakódások	Kerülje a hosszú üzemelést, Nagy fordulatszám és nagy terhelés Tisztítsa meg az olajlerakódásokat

### 3. INSTABILAN FUTÓ MOTOR

tünet	valószínű ok	kijavítás
Fémes kopogó hang	Dugattyú, dugattyúgyűrű Henger lemorzsolódás, Dugattyúcsapszeg Dugattyú lemorzsolódás Hajtótengely csapágy lemorzsolódás	Cserélje ki a dugattyút, dugattyúgyűrűt  Cserélje ki a dugattyú csapszeget, dugattyút Cserélje ki a csapágyat
Fémes kopogó hang	Motor túlmelegedés  Égéstérben olajlerakódások  Benzin oktánszám nem jó	Kerülje a hosszú üzemelést, Nagy fordulatszám és nagy terhelés Tisztítsa meg az olajlerakódásokat Cserélje le megfelelő oktánszámúra
Motorgyújtás kimaradás	Víz van az üzemanyagban Szikraköz rossz  Gyújtótékercsköz rossz	üzemanyagcsere állítsa be a szikraközt 0,6- 0,7mm állítsa be a gyújtótékercsközt 0,3-0,4mm

#### 4. A MOTOR HIRTELEN LEÁLL

valószínű ok	kijavítás
Elfogyott az üzemanyag A gyújtógyertyán olajlerakódások vannak és rövidzár Nagyfeszültségű vezeték levált	Töltse fel üzemanyaggal Tisztítsa meg az olajlerakódásokat csatlakoztassa

### Garanciális feltételek

Kérjük, figyelmesen tartsa meg az eladó által kitöltött garanciakártyát, vagy a vásárlás igazolását. A GAMA GARDEN 12 hónap garanciát nyújt a vásárlás dátumától kezdően Ez a garancia a technológiai állapotnak és a felhasználási célnak / alkalmazási területnek megfelelő. A vevő törvényes jogait nem befolyásolják a következő garanciális útmutatások

A 12 havi garancia előfeltételei:

- Az eszköz kizárólag magán célra történő használata.

A garancia idő felére csökken a kereskedelmi szektorban és a lízing üzlet területén.

- A megfelelő kezelés és az ebben a kezelési utasításban megadott utasítások betartása a garanciális feltételeink részét képezi.

- A meghatározott karbantartási intervallumok betartása

- A kialakítástól történő engedély nélküli változtatás tilos.

- Eredeti GAMA GARDEN csere alkatrészek / tartozékok beépítése.

- A kitöltött garanciakártya és/vagy a vásárlás igazolásának bemutatása.

Ez a garancia nem vonatkozik a kések, késtartó komponensek és súrlódó tárcsák, forgó kerekek/abroncsok, légszűrők, gyújtó gyertyák és gyújtógyertya csatlakozók normál kopására és törésére. Engedély nélküli javítás esetén minden garancia azonnal érvényét veszti. Az anyag vagy gyártási hibára vezethető hibákat és hiányosságokat a közelükben lévő szerződéses műhelyünkben kell kijavítani (az eladó jogosult a hiba elhárítására). A garanciális intézkedéseken túl minden más követelést elutasítunk. A cserére nincs felhatalmazás. Minden szállítási sérülést nem nekünk, hanem a szállítónak kell jelenteni a szállítás idején, egyébként, minden kompenzációs követelés a szállító felé érvényét veszti.



Ez a szimbólum az eszközön, vagy a csomagoláson azt jelzi, hogy a terméket nem szabad a háztartási hulladékba helyezni. Kérjük, hulladékát vigye az elektromos és elektronikus eszközök számára kijelölt gyűjtőhelyre. A termékek megfelelő kezelésével védi a környezetet és az emberi egészséget a helytelen hulladékkezelés miatti károsodástól. Az anyagok újrahasznosítása segít a természeti erőforrások megőrzésében. A hulladékkezeléssel kapcsolatos további információt kérje a kompetens hatóságoktól, a helyi hulladékkezelőtől vagy az üzlettől, ahol a terméket vásárolta.

#### A csomagoló anyagokkal kapcsolatos információ

A használt csomagolóanyagot a megfelelő hulladékgyűjtőbe helyezze.

A GAMA Garden Kft., 4900 Fehérgyarmat, Szatmári u. 11. kijelenti a termék CE megfelelőségét (tehát, hogy a készülék megfelel a vonatkozó nemzetközi szabványok előírásainak), illetve, hogy megfelel a Használati utasításban és az adattáblán szereplő adatoknak. Ez a kijelentés TÜV certifikáción alapul.

