

Acquaer Kft.
H-4900, Fehérgyarmat, Szatmári utca 11.

www.gamagarden.eu

GAMA  GARDEN™

GT 250C ROTÁCIÓS KAPA

Használati utasítás



GAMA  GARDEN™

Köszönjük, hogy az Acquaer Kft. termékét a GAMA GARDEN márkájú rotációs kapát választotta!



Fontos, hogy elolvassa és teljesen megértse a következő biztonsági óvintézkedéseket és figyelmeztetéseket. A gép figyelmetlen vagy helytelen használata súlyos vagy végzetes sérülést okozhat. A felhasználó felel bármilyen balesetért, beleértve más embereknek okozott sérüléseket vagy másoknak okozott anyagi kárt is.



Soha ne engedje gyerekeknek, vagy a használati utasítást nem ismerő személyeknek a fűnyíró használatát. 16 éves kor alatti fiatalok nem használhatják. Helyi előírások meghatározhatják a kezelő minimális életkorát.

BIZTONSÁGTECHNIKAI UTASÍTÁSOK

Gondosan olvassa el ezeket az utasításokat, ismerje meg a gépen lévő vezérlőelemeket és azt, hogy hogyan kell működtetni azokat, és ismerje meg a vonatkozó biztonságtechnikai utasításokat. Nem használhatják a gépet olyan személyek, akik nem ismerik ezeket az utasításokat.



A használati utasítást meg kell őrizni, hogy később is hozzáférhető legyen.

- A gépet csak háztartási célra szabad felhasználni.
- Soha ne használja a gépet, amikor fáradt, vagy kábítószerek, alkohol vagy gyógyszerek hatása alatt áll.
- 16 évnél fiatalabb személy nem használhatja a gépet. Illetéktelen személyeket, különösen gyermekeket, valamint háziállatokat a működő rotációs kapától biztonságos távolságban kell tartani.
- A gépet csak rendeltetésszerűen, és az utasításoknak megfelelően szabad használni.
- A gyártó nem tud semmilyen felelősséget vállalni a gépen végzett, és a gyártó által jóvá nem hagyott módosításokból eredő kárért.

Munkavégzés során

- Mindig viseljen megfelelő ruházatot, védőkesztyűt, engedélyezett védőszemüveget és csúszásmentes lábbelit.
- A motort kapcsolja ki, mielőtt feltölti benzinnel. A motort csak szabad levegőn szabad feltölteni üzemanyaggal, soha nem szabad zárt helyiségben.
- Szikrától vagy nyílt lángtól távol kell tartani, és tilos a közelben dohányozni.
- A haját, a ruházatát, a kezeit, ékszereket és más idegen tárgyat távol kell tartani a mozgó alkatrészektől. Ne érintse meg a motort, a hajtóművet vagy a kipufogódobot, mert ezek az alkatrészek működés közben nagyon felforrósodnak.
- Kapcsolja ki a motort az alábbi helyzetekben:
 - A munka befejezése után,
 - Mielőtt elvégzi a karbantartást, beállítást, tartozékok cseréjét, stb.
 - Amikor a gépet az egyik helyről a másikra viszi.
- A gépet és az üzemanyag tartályokat gyermekektől távol kell tartani; illetve gyújtóforrásoktól, mint pl. nyílt lángtól és szikrát kibocsátó berendezésektől távol kell tartani.
- A gépet hagyja lehűlni, mielőtt elteszi. Csak a gyártó által javasolt tartalék alkatrészeket és tartozékokat használja.

- A javításokat csak szakszerviz végezheti.

Biztonsági készülékek

- Használat előtt mindig ellenőrizze, hogy az összes biztonsági készülék megfelelően fel van-e szerelve, és működik-e.
- Soha ne szerelje le, vagy ne kerülje meg a gép védőburkolatait és más biztonsági készülékeit.

Tengelykapcsolókar

- A forgókések megállnak, amikor a tengelykapcsolókart elengedi.

Védőburkolat

- Megvédi a felhasználót a forgókések alól kirepülő talajdarabok és egyéb idegen tárgyak által okozott sérüléstől.

Keresztrúd

- Megakadályozza, hogy a felhasználó túl közel menjen a forgókésekhez.

Figyelmeztető szimbólumok

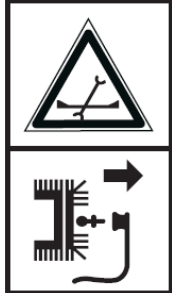
	Használat előtt olvassa el ezeket az utasításokat.		Személyi sérülés és/vagy közelben lévő tárgyak sérülésének kockázata. Illetéktelen személyeket, különösen gyermekeket, valamint háziállatokat biztonságos távolságban kell tartani a munkaterülettől. Tilos a gépet felszerelt védőburkolat nélkül használni.
	Tartsa távol a kezét és a lábát a forgó alkatrészekről – súlyos személyi sérülés és/vagy halál kockázata áll fenn.		Tisztítás és/vagy karbantartás előtt kapcsolja ki a motort, vegye le a gyújtókábelt a gyújtógyertyáról, és hagyja a gépet lehűlni.

Szimbólumok

A gépen látható szimbólumok leírása:

	Üzemanyag feltöltés Elhelyezés: az üzemanyag tartály fedelén
OHV	Felső szelepelrendezésű hajtómű megjelölése Elhelyezés: a szelep védőburkolatán
	FONTOS: Égési sérülés veszélye Elhelyezés: a szelep védőburkolatán
START	Elhelyezés: az indítószinór fogantyúján

Kérjük, vegye figyelembe az alábbi általános figyelmeztető táblákon megadott tájékoztatást:

-  **VESZÉLY:** Ez a tábla olyan veszélyes helyzetre figyelmeztet, amelyet ha nem kerül el, halálhoz vagy súlyos sérüléshez fog vezetni.

• MŰSZAKI ADATOK

Típus	GT 250C Basic (Rato)	GT 250C Basic (Honda)	GT 250C 675EX 190cc (B&S)
Motor típusa	Rato RV225 4-ütemű függőleges motor	GCV 160 4-ütemű függőleges motor	BS 675EX 190cc 4-ütemű függőleges motor
Üzemanyag	Benzin	Benzin	Benzin
Kimenő teljesítmény	6 LE	4,4 LE	5,5 LE
Lökettérfogat	223 cm ³	160 cm ³	190 cm ³
Üzemanyagtartály kapacitása	1,6 l	1,5 l	1,5 l
Motorolaj mennyisége	0,6 l	0,6 l	0,6 l
Hangteljesítmény szint, LwA	100 dB(A)	92 dB(A)	92 dB(A)
Hangnyomás szint, LpA	88 dB(A), K = 1,5	80 dB(A), K = 1,5	80 dB(A), K = 1,5
Rezgés (m/s ²)	2,7; K = 1,5	2,6; K = 1,5	2,6; K = 1,5
Légszűrő betét	Olajjal átitatott habszivacs	Olajjal átitatott habszivacs	Olajjal átitatott habszivacs
Súly	48 kg	46,8 kg	47,5 kg
Gyújtószerkezet Típusa	Elektronikus, érintkező nélküli	Elektronikus, érintkező nélküli	Elektronikus, érintkező nélküli
Vezérlés Indítókészülék	Kézi indítókábel, automatikus tekercseléssel	Kézi indítókábel, automatikus tekercseléssel	Kézi indítókábel, automatikus tekercseléssel
Állítható kézikar	Igen	Igen	Igen
Hajtásrendszer Sebességfokozatok száma	1 (előre)	1 (előre)	1 (előre)
Max. munkaszélesség	33/53/73 cm	33/53/73 cm	33/53/73 cm
Forgókés átmérője	33 cm	33 cm	33 cm
Forgókés fordulatszáma	120/min	120/min	120/min

* A műszaki változtatás jogát fenntartjuk!

LEÍRÁS/ÖSSZESZERELÉS

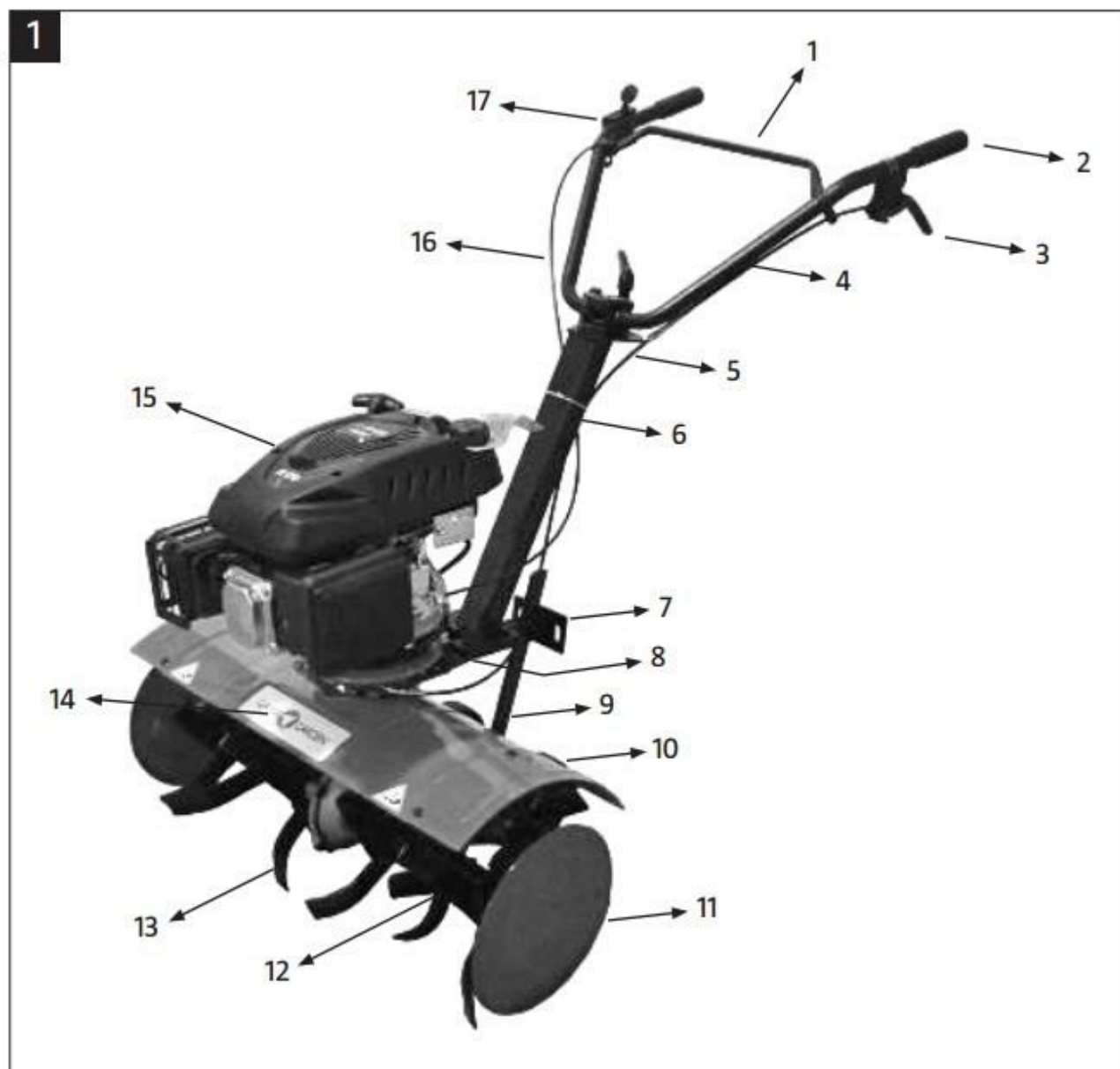

FIGYELMEZTETÉS:

Ügyeljen rá, hogy kicsomagolásakor ne sértse meg a tengelykapcsoló-kábelt. A gépet a jelen utasításban mutatott ábrák alapján szerelje össze.

- Vegye ki az összes alkatrészt a csomagolásból.
- Csomagolja ki a vezérlőkormány felső részét, a vezérlőkormány-oszlopot, a vezérlőkormány konzolt, a fémtárcsákat, és a baloldali és jobboldali védőburkolat meghosszabbításokat, a nyírószegeket és a többi alkatrészt és tartozékot.

A vezérlőkormány konzol és a mélységátároló összeszerelése

- Vegye ki a 2 db M12 x 60 csavart a vezérlőkormány konzolból (2. ábra, 4. tétel) és kattintsa be a vezérlőkormány konzolt a megfelelő helyzetbe a hajtómű mellső részén úgy, hogy a támasztólemez felfelé álljon (2. ábra, 3. tétel).
- A vezérlőkormány konzolon lévő nyílást illessze össze a hajtóművön lévő nyílásokkal. Rögzítse a 2 db M12 x 60 csavarral, 2 db M12 anyával, 2 db Ø 12 alátéttel és 2 db Ø 12 rugó alátéttel. Húzza meg erősen a kötéseket.
- Vegye ki a sasszegeket és vezetőcsapszegeket a vezérlőkormány konzolból (2. ábra, 1. tétel). Helyezze be a mélységátárolót a támasztólemezbe, majd illessze egymáshoz a nyílásokat, és a sasszegekkel és vezetőcsapszegekkel rögzítse őket a helyükön. A kések alsó élének érinteniük kell a talajt.

A vezérlőkormány az alábbi alkatrészekből áll:

- Vezérlőkormány felső része
- Keresztrúd
- Vezérlőkormány-oszlop

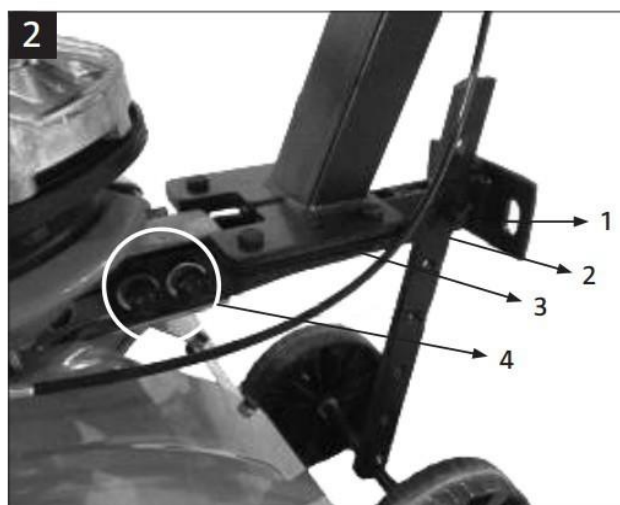

A vezérlőkormány összeszerelése

- Vegye ki a 4 db M8 x 25 csavart a vezérlőkormány konzolból (3. ábra, 1. tétel) és illessze össze a vezérlőkormány-oszlopban lévő nyílásokat a támasztólemezben lévő nyílásokkal.
- Rögzítse a 4 db M8 x 25 csavar, 4 db M8 anya, 4 db Ø 8 alátét és 4 db Ø 8 rugós alátét segítségével.
- Használjon 1 készlet bilincset (a hornyolt részt a vezérlőkormány fölé kell elhelyezni), 1 db M12 x 75 hatlapfejű csavart, 1 db M12 x 75 kapupántcsavart, 1 rögzítőkart (4. ábra) és 2 db Ø 12 alátétet a vezérlőkormány felső részének a vezérlőkormány-oszlophoz történő szereléséhez (5. ábra, 3. tétel).
- Vegye le a kábeltartót a vezérlőkormány felső részéről 4 mm-es imbuszkulcs segítségével (külön kell beszerezni). Illessze be mindkét végét a keresztrúdba (1. ábra, 1. tétel). Illessze össze a keresztrúdon és a kábeltartón lévő furatokat.
- Rögzítse a konzol mindkét végét és a kábeltartót 2 db M5 x 25 csavarral és 2 db M5 csavarral (5. ábra, 2. tétel).

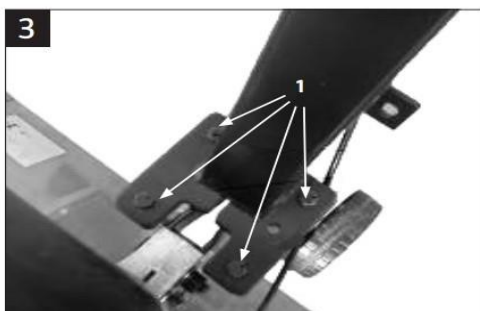

A vezérlőkormányt be lehet állítani a felhasználóhoz.

- Lazítsa meg a vezérlőkormány felső részének rögzítőkarját, és állítsa be a vezérlőkormányt függőlegesen és oldalirányban (6. ábra, 1. tétel).

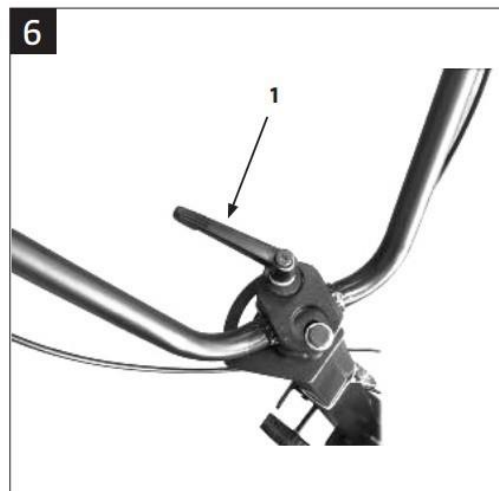
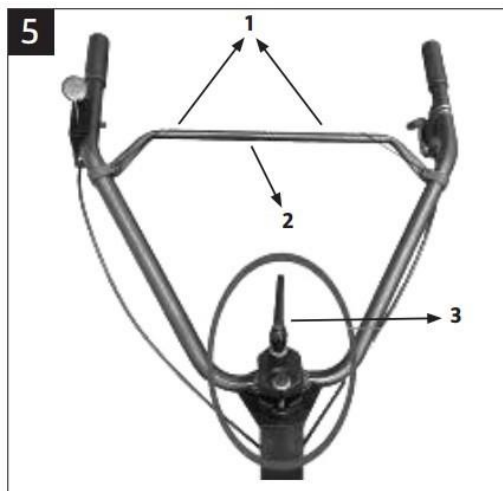

A védőburkolatok összeszerelése

- Vegye ki az összekötőlemezt (6a. ábra, 1. tétel), mielőtt felszereli a védőburkolatot.
- Helyezze a védőburkolatot a hajtóműre, és rögzítse 2 db csavarral (2. tétel).
- Szerelje rá az összekötőlemezt a védőburkolatra.
- Amikor 6 forgókéssel használja, akkor mind a baloldali, mind a jobboldali védőburkolat meghosszabbítást használni kell.
- Szerelje fel az alábbiak szerint:
- Vegye ki a 3 db M8 x 16 csavart a baloldali védőburkolat meghosszabbításból (6b ábra, 1. tétel).
- Állítsa egy vonalba a védőburkolat meghosszabbításán lévő furatokat a védőburkolat baloldalán lévő furatokkal és rögzítse a 3 db M8 x 16 csavarral, 3 db M8 Nyloc anyával, és a 6 db Ø 8 alátéttel. Szerelje fel a jobboldali védőburkolat meghosszabbítást ugyanilyen módon.

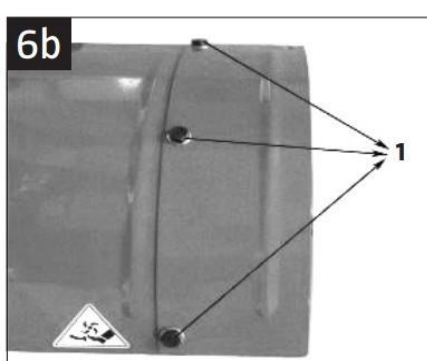
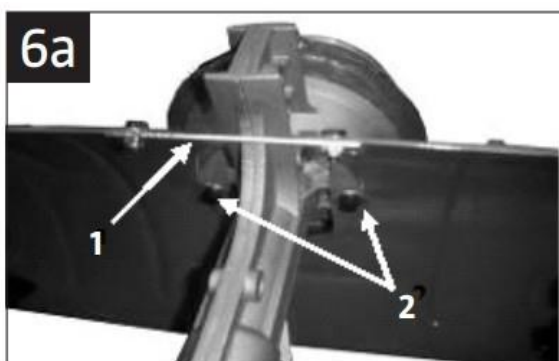

FIGYELMEZTETÉS:

Soha ne használja a gépet úgy, hogy nincs felszerelve a védőburkolat.

A forgókések felszerelése

Szerelje fel a forgókéseket az M8 x 25 csavarokkal, Ø 8 biztosítógyűrűkkel, és M8 anyákkal (7. ábra). A 7. ábrán mutatott forgókéseket a haladási irány felől nézve a gép jobb oldalára kell felhelyezni. A forgókéseket mindig úgy kell felhelyezni, hogy az élek a haladási irányba nézzenek. Ha a forgókéseket helyesen szereli fel, akkor a hajtóműhöz legközelebbi késnek a hajtóműtől kifelé kell görbülnie. A baloldalon lévő forgókéseket ugyanígy kell felszerelni.

MEGJEGYZÉS: A gép jobb és baloldalát a működtető kar mögötti haladási helyzetből nézve határozzuk meg.

MEGJEGYZÉS: A forgókéseken lévő L (bal) és R (jobb) betűk a szerelési helyzetet határozzák meg.

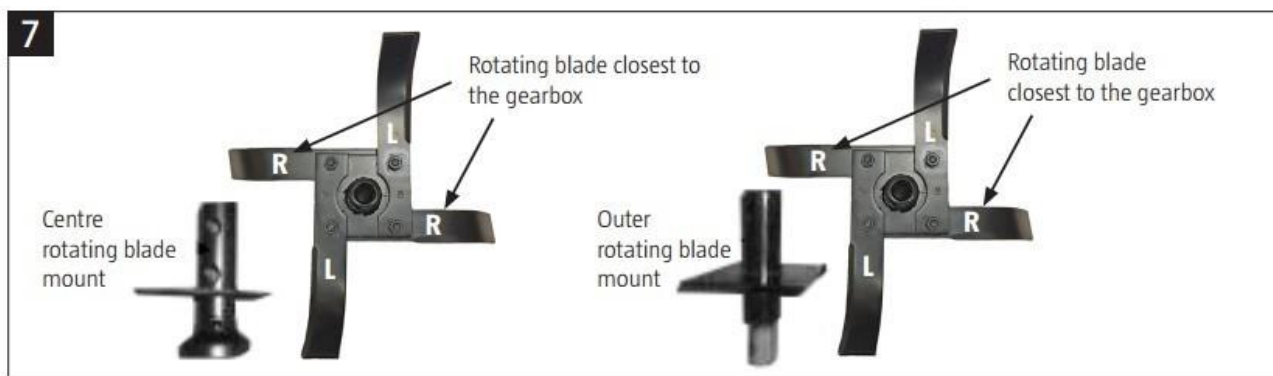

A forgókések és az oldalsó tárcsák felszerelése a hajtóműre

- Helyezze fel a belső forgókés tartókat a forgókésekkel együtt a hajtómű kimenőtengelyére (7.1 ábra, 4. tétel). Illessze össze a forgókéseken lévő nyílásokat a tengelyen lévő nyílásokkal, és rögzítse a bilincsekkel és sasszegekkel (3. tétel és 2. tétel).
- Vegye ki a sasszegeket és bilincseket a külső forgókés tartókból, szerelje fel az oldalsó tárcsákat, illessze össze a forgókéseken és a tárcsákon lévő nyílásokat, és rögzítse a helyükön a sasszegekkel és bilincsekkel.
- Állítsa be a külső forgókés tartók helyzetét és az oldalsó tárcsák helyzetét (7a ábra, 1. tétel) a belső forgókés tartókon mindkét oldalról, illessze össze a nyílásokat, és rögzítse a megfelelő helyzetben a sasszegek és rugós rögzítők segítségével.

A motor felszerelése a gépre (Ld. a szállítási részt)

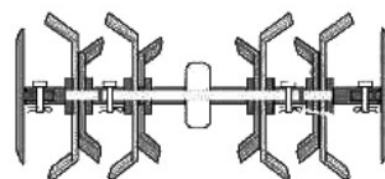

A tengelykapcsoló-kábel felszerelése

A tengelykapcsoló-kábelt a gyárban szerelik fel.

Tengelykapcsoló beállítása

A tengelykapcsoló-kábel gyárilag állítják be. Bármilyen tengelykapcsoló-kábel beállítást szakszerviznek kell elvégeznie.

HASZNÁLAT

Első használat előtt



FIGYELMEZTETÉS: Ellenőrizze a gépen lévő összes csavarkötést, beleértve a motor felerősítését is.

Feltöltés motorolajjal



FIGYELMEZTETÉS: Szállításkor nincs olaj a motorban.

Első használat előtt mindig töltsen fel megfelelő minőségű motorolajjal. Az alábbi ábrának megfelelő olajat kell használni. Normál hőmérséklet melletti normál üzemeléshez SAE 10W-30 minőségű olaj javasolt.

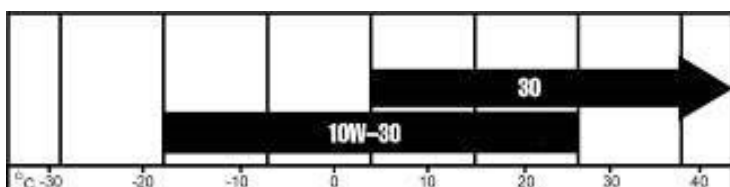

A motorolaj térfogata körülbelül 0,6 liter. Ellenőrizze az olajsintet a szintmérő pálcával.



FIGYELMEZTETÉS: A motort tilos elegendő olaj nélkül járatni – ez a motor súlyos sérülésének kockázatával jár.

Mindig ellenőrizze az olajsintet, mielőtt a gépet használja. Ellenőrizze az olajsintet, miután a motort leállította és lehűlt. Helyezze el a gépet úgy, hogy a forgókécsék és a kerekek vízszintes, stabil felületen fekdjenek fel.

Az olajat az első üzemóra után cserélje le a motorban. Ezután minden szezon, ill. 20 üzemóra után javasoljuk a cserét.

Az olajsint ellenőrzése

1. Kapcsolja ki a motort.
2. Csavarja ki és húzza ki az olajsintmérő pálcát.
3. Törölje meg az olajsintmérő pálcát egy törlőruhával.
4. Helyezze vissza a pálcát megfeszítés nélkül.
5. Húzza ki újra a pálcát, és ellenőrizze az olajsintet. Töltsen fel olajjal, ha az olajsint a minimum jelnél vagy alatta van.

Feltöltés hajtómű olajjal

Az első beindítás előtt töltsen fel a hajtóművet a megfelelő minőségű és mennyiségű olajjal. Normál hőmérsékleten történő normál működtetés esetén SAE 80W-140 olajminőség ajánlott.

Helyezze el a gépet úgy, hogy a forgókések és a kerekek vízszintes, stabil felületen feküdjenek fel. Az olajfeltöltő nyílás kupakjának kivételétől függően, csavarja le a kupakot imbuszkulcs segítségével (17. ábra), és ellenőrizze, hogy az olaj eléri-e a töltőnyílás alsó élét. Helyezze vissza az olajfeltöltő nyílás kupakját.

Az olajat az első üzemóra után cserélje le a hajtóműben. Ezután minden szezon, ill. 20 üzemóra után javasoljuk a cserét.



FIGYELMEZTETÉS: Szállításkor NEM LEHET olaj a hajtóműben.

ELŐKÉSZÜLETEK

Üzemanyag feltöltés

A motor beindítása előtt töltsse fel az üzemanyag tartályt. Ne nyissa ki az üzemanyag töltőnyílás kupakját, amikor a motor jár, vagy forró. Kerülni kell a hőforrásokat, és tilos dohányozni a feltöltés közben.



VESZÉLY: Az üzemanyag és az üzemanyag gőzök gyúlékonyak, és robbanhatnak.

- Kapcsolja ki a motort, és hagyja, hogy lehűljön, mielőtt feltölti üzemanyaggal.
- Töröljön le bármilyen kiömlött üzemanyagot, mielőtt beindítja a motort.
- Ellenőrizze, hogy az üzemanyagtartály megfelelően rögzítve van-e, és a tartálysapka meg van-e húzva.
- Csak szabadban töltsse fel az üzemanyagot, soha ne zárt helyiségben.
- TILOS ADOHÁNYZÁS.
- Ne indítsa be a motort, ha az üzemanyag kiömlött. A gépet vigye el arról a helyről, ahol a kiömlött üzemanyag van, mielőtt beindítja a motort. Óvatosan járjon el, nehogy a kiömlött üzemanyag meggyulladjon.
- A tűzveszély elkerülése érdekében távolítsa el a szennyeződést az összes alkatrészről, beleértve a motort, a kipufogódobot és az üzemanyagtartályt is.
- Használjon legalább 90-es oktánszámú, ólommentes benzint.
- Az üzemanyag szűrő szélétől legfeljebb 1 cm-re töltsse fel.



FIGYELMEZTETÉS: A motor leállhat, ha a gépet a felhasználó felé billentik, amikor az üzemanyag szint alacsony. Mindig töltsse fel az üzemanyagot, mielőtt a tartály teljesen kiürül.

A MOTOR BEINDÍTÁSA

Beindítás előtt

- Ellenőrizze az üzemanyag- és olajsintet a motorban.
- Ellenőrizze, hogy a tengelykapcsolókar nincs-e lezárva a felengedett helyzetében.



VESZÉLY: Soha ne indítsa be a motort zárt helyiségben, vagy zárt területen – szén-monoxid mérgezés veszélye áll fenn. Illetéktelen személyeket, különösen gyermekeket, valamint háziállatokat a működő rotációs kapától biztonságos távolságban kell tartani. Ügyeljen rá, hogy a gép stabil legyen, mielőtt a motort

beindítja.

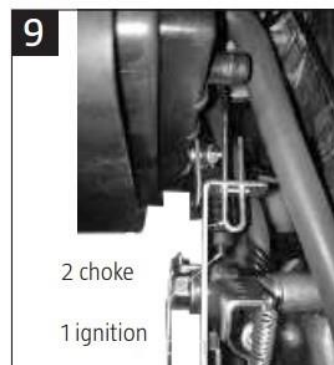

1. Állítsa az üzemanyagszelepet OPEN (NYITVA) állásba.
2. Állítsa a gyújtáskapcsolót BE állásba.
3. Állítsa a gázvezérlő kart szivató helyzetbe (8. ábra). Engedje fel a fekete gyújtás gombot, melyet ekkor el lehet fordítani BE állásba. Egyébként a gyújtás ki van kapcsolva (9. ábra, 1. tétel).
4. Állítsa a gázvezérlő kart a végső helyzetbe, és engedje, hogy a gyújtáskapcsoló KI helyzetben maradjon. Húzza meg az indítószinórt egyszer vagy kétszer, hogy beindítsa a motort (9. ábra, 2. tétel).
5. Húzza vissza a kart, amikor a motor beindult.
6. Hagyja, hogy a motor néhány percig melegedjen.
7. Amikor a motor meleg, állítsa a gázkart a kívánt sebességre. Járassa a motort úgy, hogy a gázkar a FAST (magas fordulatszám) helyzetben van.



FIGYELMEZETÉS: A motor beindításáról szóló leírás a RATO motorral szerelt kapálógépről szól. A HONDA és a BRIGGS & STRATTON motoros változatok indítása ettől eltérhet. Bővebb információt talál a mellékelt motor kezelési útmutatóban.



FIGYELMEZETÉS: Ha ezeket az utasításokat nem tartja be, akkor az indító megsérülhet.



FIGYELMEZETÉS: Ne nyomja be a tengelykapcsolókart működő hajtómű mellett, amikor a rotációs kapa kései érintik a talajt, mivel a tengelykapcsolókar benyomásakor a tengelykapcsoló bekapcsol, és a rotációs kapa elkezd haladni.

A MOTOR LEÁLLÍTÁSA

Állítsa a gázkart a legalacsonyabb fordulatszámra a motor leállításához. Kapcsolja le a gyújtást.

1. Állítsa a szivató/gáz vezérlőkart a SLOW (LASSÚ) állásba.
2. Helyezze a gyújtáskapcsolót «kikapcsolva» helyzetbe.
3. Az üzemanyagszelepet fordítsa OFF (KI) állásba

HASZNÁLAT



VESZÉLY: Illetéktelen személyeket, különösen a gyermekeket, illetve a háziállatokat biztonságos távolságban kell tartani a működő rotációs kapától.

Csak teljesen hibátlan rotációs kapa használható.

- Győződjön meg arról, hogy a védőburkolat megfelelően és biztonságosan fel van szerelve.
- Ellenőrizze azt a területet, ahol a rotációs kapát használni fogja. Távolítsa el az összes olyan tárgyat, amely a kések alá kerülhet és kirepülhet a rotációs kapa alól.
- A rotációs kapát csak nappali fényben vagy megfelelő művi megvilágítás mellett lehet használni.
- Ne használja a rotációs kapát olyan talajmegmunkáláshoz, ahol a közelben felhordások, vagy árkok vannak.



VESZÉLY: Tűz keletkezhet! A rotációs kapa használata során kerülni kell a szikraforrásokat, mint pl. dohányzás, nyílt láng, elektromos szikrák, stb.

A megmunkálási mélység beállítása

A megmunkálási mélységet az ekevassal (megmunkálási mélységhatárolóval) lehet szabályozni, amely a vezérlőkormány alatt helyezkedik el. Az ekevasra vannak felszerelve a rotációs kapa szállítása érdekében. Megmunkáláskor az ekevasat kerekkel felfelé kell elhelyezni. (10. ábra).

- Húzza ki a sasszeget (10. ábra, 1. tétel), vegye ki a rögzítőszeget (10. ábra, 2. tétel) és vegye ki a kerek ekevasat (10. ábra, 3. tétel) a tartóból.
- Helyezze az ekevasat a konzolba úgy, hogy a kerekek felülre kerüljenek (10. ábra, 4. tétel).
- Illeszze össze a konzol nyílását az ekevas egyik nyílásával (10. ábra, 5. tétel), és rögzítse azt rögzítőszeggel (10. ábra, 6. tétel) és sasszeggel (10. ábra, 7. tétel).

A megmunkálási mélység növelése érdekében növelje az ekevas alsó részének hosszát.

MEGJEGYZÉS: A hatásos munkavégzés céljából győződjön meg arról, hogy az ekevas helyesen van-e beállítva a konzolhoz képest (10. ábra).

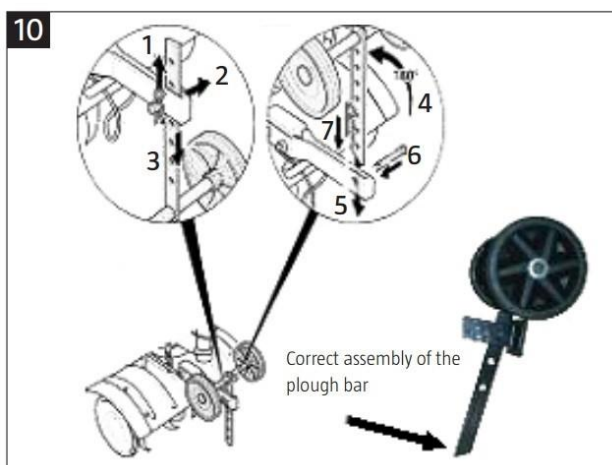

TALAJMEGMUNKÁLÁS



VESZÉLY: A rotációs kapa vagy egyéb tárgyak megsérülhetnek.

- Indítsa be a hajtóművet (lásd: "Hajtómű beindítása" részt).
- Nyomja a tengelykapcsolókart a vezérlőkormányhoz és tartsa benyomott állapotban a rotációs kapa késeinek indításához.
- **TILOS OLYAN HELYEN HASZNÁLNI A ROTÁCIÓS KAPÁT, AHOL GÁZVEZETÉKEK, ÁRAMÁTVITELI KÁBELEK VAGY EGYÉB FÖLDALATTI KOMMUNIKÁCIÓK TALÁLHATÓK.**
- Tilos a rotációs kapát fák mellett használni, mivel a fák gyökere sérülhet, és a rotációs kapakések megsérülhetnek és/vagy megakadhatnak.
- Tilos nedves, sáros talajban dolgozni.
- Nagy kemény talajdarabokban a kések megakadhatnak.
- Ha a forgókések megakadnak, akkor a motort le kell állítani, a gyújtókábelt le kell venni a gyújtógyertyáról, és meg kell győződni róla, hogy a rotációs kapa nem sérült-e meg.
- A legjobb eredményt a többszörös talajmegmunkálás eredményezi fokozatosan növekedő mélységben. Ez lehetővé teszi az előzőleg felszántott talaj egyenletes terítését. A talaj termőképessége nő, ha növénymaradványokat szántunk be a talajba.
- A megmunkálendő területen az átjárásokat egyenes szögben kell kivitelezni (lásd: 11. ábra).
- A megmunkálási mélységet a talaj állapotának megfelelően kell beállítani. A kemény talajt többször kell megmunkálni.

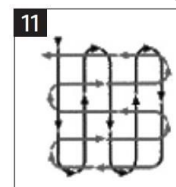

TALAJLAZÍTÁS

Talajlazításhoz kisebb megmunkálási mélységet állítson be.

Munkavégzés lejtőkön



VESZÉLY: Személyi sérülés és/vagy anyagi kár keletkezhet a rotációs kapa felborulása miatt.

- Különös körültekintéssel kell eljárni irányváltás során. Lejtőn a rotációs kapát csak átlósan lehet mozgatni. Működő rotációs kapát tilos le-fel mozgatni a lejtőn.
- A megmunkálendő területről távolítsa el az idegen tárgyakat. Ne használja a rotációs kapát nagy kövek közelében.
- Tilos 20%-ot meghaladó lejtőn használni a rotációs kapát.

Kiegészítő berendezés

A rotációs kapa hátsó részében az ekevas konzolon egy nyílásokkal ellátott, hozzáhegesztett lemez található: az illesztődarab. Az illesztődarab a kiegészítő berendezés rögzítésére szolgál.

SZÁLLÍTÁS

Szállítás rövid távolságokra

A rotációs kapa az ekevason elhelyezett kerekek segítségével szállítható az egyik megmunkálandó területről a másikra.

1. Helyezze az ekevasat a konzolba úgy, hogy a kerekek lentre kerüljenek (1. ábra).
2. Nyomja lefelé a vezérlőkormányt úgy, hogy a kések felemelkedjenek a talajról.
3. Óvatosan helyezze át a rotációs kapát.

Szállítás hosszabb távolságokra



FIGYELMEZTETÉS: Tilos a rotációs kapát az oldalán vagy átfordított helyzetben szállítani. A rotációs kapának a késeken és a kerekeken kell állnia.



FIGYELMEZTETÉS: Tilos megdönteni, és az oldalára vagy felfelé fordítani a hajtóművet.

A szállítás megkezdése előtt:

- Állítsa le a hajtóművet. Várja meg, hogy a motor lehűljön.
- Vegye le a gyújtókábelt a gyújtógyertyáról.

Autóban vagy utánfutóban történő szállítás esetén a rotációs kapát rögzíteni kell, hogy ne tudjon elmozdulni, és ne okozzon sérülést. Kisebb térben, pl. személygépkocsi csomagtartójában történő szállítás esetén a motort le kell szerelni a hajtóműről.

A motor leszerelése a hajtóműről

Hosszabb távolságra könnyebb szállítani, ha a motor le van szerelve a hajtóműről.



FIGYELMEZTETÉS: Különösen ügyelni kell rá, hogy a tengelykapcsoló-kábel ne sérüljön meg a hajtómű le és felszerelésekor.

- Vegye le a gyújtókábelt a gyújtógyertyáról.
- Vegye ki a tengelykapcsoló-kábelt a motorból.
- Csavarja ki a tengelykapcsoló-kábel csavarját.
- Vegye ki a tengelykapcsoló-kábelt és a rugót a vezérlőkormány nyílásából.
- Csavarja ki a rögzítő csavart (12. ábra, 2. tétel) az illesztő bilincsből (lásd: 12. ábra, 1. tétel).
- Vegye le az illesztő bilincset a hajtómű illesztő gyűrűjéből és a tengelykapcsolóból.
- Vegye ki a motort és a tengelykapcsolót.

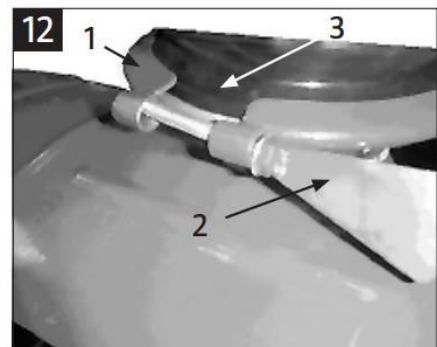

A motor felszerelése

- Illessze össze megfelelően a tengelykapcsolóház illesztő gyűrűjét (13. ábra, 2. tétel) a hajtómű illesztő gyűrűjén (13. ábra, 3. tétel) lévő az irányító szeggel (13. ábra, 1. tétel).
- Szorítsa le a motort és a tengelykapcsolót úgy, hogy a tengelykapcsoló (13. ábra, 2. tétel) és a hajtómű gyűrűi (13. ábra, 3. tétel) teljesen összeérjenek.
- Helyezze fel az illesztő bilincset (12. ábra, 1. tétel) a tengelykapcsoló és a hajtómű illesztő gyűrűire és rögzítse a rögzítő csavar segítségével (12. ábra, 2. tétel).

 **Figyelmeztetés:** Mielőtt a motort felhelyezi a hajtóműre, ellenőrizze, hogy a tengelykapcsoló súrlódó elemei tiszták-e. A motort tilos megdönteni és az oldalára fordítani, vagy fejfelé lefordítani.



Megjegyzés: A motor felszerelését a rotációs kapára két személynek kell elvégezni.

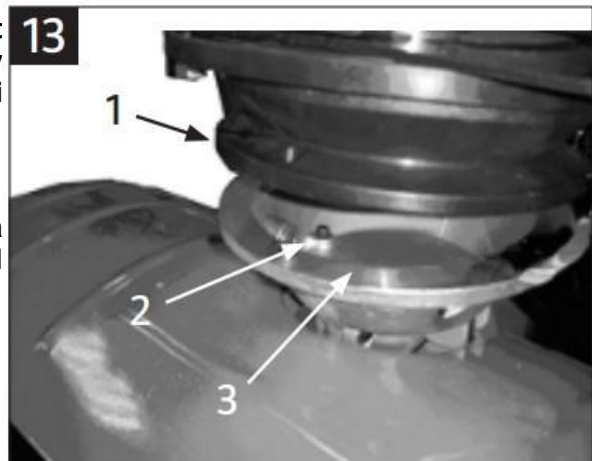

MŰSZAKI KARBANTARTÁS

A rotációs kapa magas fokú műszaki tulajdonságainak fenntartása érdekében el kell végezni az időszakos karbantartásokat. A rendszeres karbantartás hozzájárul a hajtómű élettartamának növeléséhez és zavartalan működéséhez.

Az órákban vagy naptári időszakokban meghatározott karbantartások közül azt kell elvégezni, amely hamarabb vált esedékessé. Kedvezőtlen körülmények közötti munkavégzés esetén a karbantartást gyakrabban kell elvégezni.



VESZÉLY:

- Személyi sérülés veszélye véletlen beindítás esetén.
- Égési sérülésveszély, mivel a motor és a kipufogódob felmelegednek üzem közben.

A rotációs kapa karbantartása előtt:

- Állítsa le a hajtóművet és várja meg, amíg az összes forgó alkatrész teljesen leáll.
- Vegye le a gyújtókábelt a gyújtógyertyáról.
- Engedje, hogy a motor lehűljön.

Minden egyes használat előtt:

- Ellenőrizze az olajsintet a motorban.
- Ellenőrizze a kenést a kimenő tengely csapágyaiban.
- Ellenőrizze a légszűrő állapotát.
- Ellenőrizze, hogy a csavarkötések megfelelően meg vannak-e húzva. Szükség esetén húzza meg azokat. Használat előtt ellenőrizze, hogy az összes biztonsági készülék fel van-e szerelve, és megfelelően működik-e.

Szezononként egyszer:

- Javasolt a rotációs kapa szervizelése szakszervizben.



FONTOS: A Honda vagy Briggs & Stratton hajtóművel szerelt készülékek esetén, a gyártó utasításainak megfelelően végezze a hajtómű karbantartását.

Végrehajtandó munkák jegyzéke	Minden használat előtt	Minden 20 órában vagy havonta egyszer	Minden 50 órában vagy egyszer egy szezonban	Egyszer egy szezonban	Minden 100 órában vagy félévente egyszer	Minden használat után
Olajszint ellenőrzése a motorban	•					
Olajcsere a motorban (1, 2)		•			•	
Légszűrő ellenőrzése	•					
Légszűrő tisztítása vagy cseréje (2)			•			
Gyújtógyertya ellenőrzése és tisztítása (3).					•	
Szükség szerinti cseréje.				•		
Szelephézag ellenőrzése vagy beszügyelése (4)				•		
Hengerfej tisztítása (4)						•
Oldalsó tárcsák és kések tisztítása				•		
Rotációs kapa mozgó és forgó részeinek kenése						•
Motor hűtési rendszerének tisztítása						•
Tengelykapcsoló tisztítása belülről						•
Olajszint ellenőrzése a hajtóműben	Kétévente egyszer					

- Az olajcserét **2 óra üzemelés után** el kell végezni.
- Amennyiben a hajtómű magasabb terheléssel vagy poros körülmények között üzemel, a karbantartást gyakrabban kell elvégezni.
- Tilos kaparni vagy homokkal csiszolni a gyújtógyertyák elektródjait.
- Ezt a munkát szakszervizben kell elvégezni.



FIGYELMEZTETÉS: Tilos kenni a tengelykapcsoló tárcsa súrlódási felületét.

TISZTÍTÁS



VESZÉLY: Sérülésveszély a kések karbantartásakor.

Védőkesztyűt kell viselni.

- Tisztítsa meg a védőburkolatot, az oldalsó tárcsákat és a forgókéseket vízzel és törölje át ronggyal.
- Tisztítsa meg a motort kefe és rongy használatával.



FIGYELMEZTETÉS: Tilos a rotációs kapa és különösen a motor tisztítása során vízsugarat használni.

OLAJCSERE



MEGJEGYZÉS: A motorolaj leengedését akkor végezze, amikor a motor még forró, hogy az olaj gyorsan kifolyjon.

1. Csavarja le és vegye ki az olajfeltöltő nyílás fedelét (14. ábra).
2. Döntse meg a rotációs kapát és engedje le a régi olajat megfelelő tartályba. A használt olajat a helyi előírásoknak megfelelően kell kidobni.
3. Töltse fel friss motorolajjal a szükséges mennyiségben és ellenőrizze az olajsintet.
4. Helyezze vissza és csavarja be az olajfeltöltő nyílás fedelét.

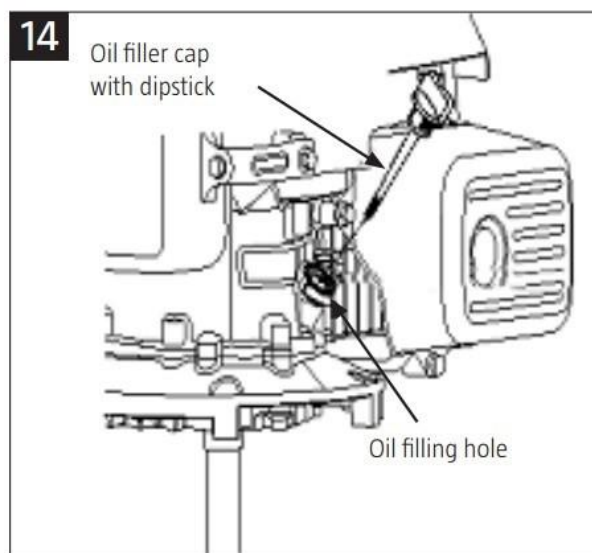

A LEVEGŐSZŰRŐ KARBANTARTÁSA



FIGYELMEZTETÉS: Tilos a motort a felhelyezett levegőszűrő nélkül beindítani.

Ellenőrzés



VESZÉLY: Szigorúan tilos benzint vagy alacsony hőmérsékletű hígítót használni a szűrő tisztításához. Ez tűzhez vagy robbanáshoz vezethet.

1. Vegye le a légszűrő fedelét, majd a papír vagy habszivacs szűrőt (15. ÁBRA).
2. Ellenőrizze a szennyezettség szintjét és az idegen tárgyak meglétét a szűrőn. Alaposan vizsgálja meg, hogy nincsenek-e rajta lyukak vagy más sérülések. Szükség esetén cserélje a szűrőt.

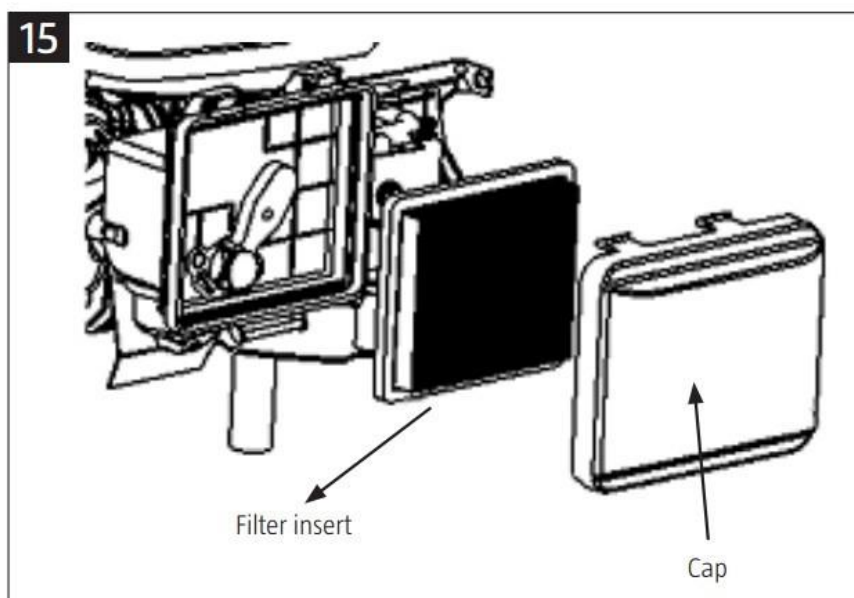

3. Mossa át a szűrőt meleg szappanos oldatban és szárítsa meg. Itassa át egy evőkanálnyi tiszta motorolajjal. Csavarja ki, hogy az olaj egyenletesen oszoljon el a szűrő felületén és ne maradjon felesleg.
4. Cserélje ki a papírszűrőt újra.
5. Helyezze vissza a papír vagy habszivacs szűrőt és a légszűrő fedelét.

A forgókések cseréje

1. Vegye ki a sasszegeket (16. ábra, 3. tétel) és vegye ki a rögzítőket (16. ábra, 2. tétel), amelyek a késeket a meghajtó tengelyhez rögzítik.
2. Vegye le a késeket a meghajtó tengelyről.
3. Szerelje fel az új forgókéseket fordított sorrendben.



MEGJEGYZÉS: Az oldalsó tárcsákat (16. ábra, 1. tétel) ugyanolyan módon kell leszerelni és visszaszerelni.

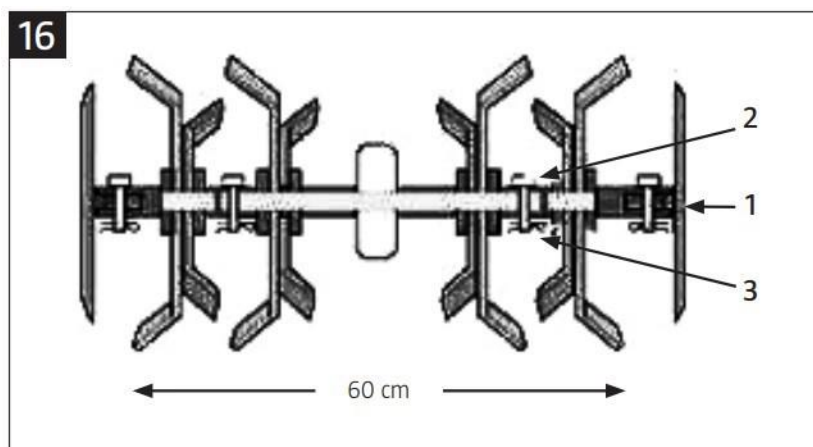

A HAJTÓMŰ KARBANTARTÁSA



FIGYELMEZTETÉS: A hajtóművet tilos megdönteni vagy átfordítani.

A hajtóműben az olajcserét évente egyszer el kell végezni.

A rotációs kapát helyezze el úgy, hogy a forgókések és kerekek vízszintes, stabil felületen fekdjenek fel. Az olajfeltöltő nyílás szerkezetétől függően, csavarja le a fedelet imbuszkulcs (külön kell beszerezni) segítségével (17. ábra) és ellenőrizze, hogy az olaj eléri-e az olajfeltöltő nyílás alsó élét. Szükség esetén tölts fel olajjal és csavarja vissza a fedelet.



FIGYELMEZTETÉS: Tilos a tengelykapcsolót csúsztatni úgy, hogy a forgókések egy pillanatra megálljanak, mialatt a motor jár – ez a tengelykapcsoló túlmelegedéséhez vezethet.

TÁROLÁS



VESZÉLY! A benzin és a benzingőzök véletlenszerű belobbanása miatt robbanás keletkezhet.



FIGYELMEZTETÉS: Tilos a rotációs kapát az oldalára dönteni, vagy fejjel lefelé átfordítani.

Az alábbi utasításokat kövesse, ha a gépet nem fogja használni egy ideig:

- Engedje le a benzint egy alkalmas tartályba.
- Csavarja ki a karburátor leeresztő csavarját, ha fel van szerelve (18. ábra, 1. tétel), és engedje le a benzint a karburátorból.
- Helyezze vissza az alátétet és a leeresztő csavart a karburátorra.
- Cserélje ki a motorolajat.

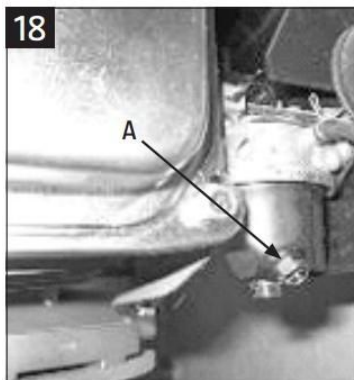

- Csavarja ki a gyújtógyertyát és öntsön körülbelül 15 gramm motorolajat a hengerbe a gyertyanyíláson keresztül. Húzza meg néhányszor az indítókábelt, hogy az olaj jobban szét tudjon oszlani a motorban. Helyezze vissza a gyújtógyertyát, de ne csatlakoztassa a magasfeszültségű vezetékét a gyertyához.
- Tisztítsa meg a rotációs kapát.

Tárolja a rotációs kapát tiszta, száraz helyiségben.

HIBAKERESÉS

PROBLÉMA	OK	INTÉZKEDÉS
A motor nem indul.	Nincs benzin a tartályban.	Töltse fel a tartályt tiszta, friss, ólommentes benzinnel.
	Régi a benzin.	Engedje le a régi benzint és tölts fel a tartályt tiszta, friss, ólommentes benzinnel.
	Helytelen fojtás beállítások.	Csökkentse a fojtást.
	A gyertyakábel nincs csatlakoztatva a gyertyához.	Csatlakoztassa a gyújtókábelt a gyújtógyertyához.
	A gyújtógyertya elszennyeződött vagy sérült, vagy az elektródahézag nem megfelelően van beállítva.	Tisztítsa meg a gyújtógyertyát és ellenőrizze az elektródahézagot. Szükség esetén cserélje ki.
A motor nem működik egyenletesen.	Az gyertyakábel nem megfelelően van csatlakoztatva a gyújtógyertyához.	Csatlakoztassa a gyújtókábelt a gyújtógyertyához.
	Régi a benzin. Víz vagy szennyeződés van az üzemanyag rendszerben.	Engedje le a régi benzint és tölts fel a tartályt tiszta, friss, ólommentes benzinnel.
	A légszűrő elszennyeződött.	Tisztítsa meg vagy cserélje ki a légszűrőt.
A forgókések nem forognak.	A forgókések megakadtak kövek, talajrögök vagy hasonlók miatt.	Kapcsolja ki a motort és vegye le a gyújtókábelt a gyújtógyertyáról. Tisztítsa meg a forgókéseket.
	Helytelenül beszabályozott tengelykapcsoló-kábel.	Vigye a készüléket szakszervizbe.
	A tengelykapcsoló elkopott.	Vigye a készüléket szakszervizbe..
Erős rezgések.	A forgókések megsérültek vagy nincsenek megfelelően rögzítve.	Azonnal kapcsolja ki a motort és vegye le a gyújtókábelt a gyújtógyertyáról. Cserélje ki a sérült alkotóelemeket.
	A rögzítőcsavarok meglazultak.	Azonnal kapcsolja ki a motort és vegye le a gyújtókábelt a gyújtógyertyáról. Húzza meg vagy cserélje ki a csavarkötéseket.



FONTOS: Ha a fenti hibakeresési táblázat segítségével nem tudja megjavítani a hibát, akkor forduljon a forgalmazójához.

Fenntartjuk a műszak adatok előzetes értesítés nélküli módosításának jogát.

Garanciális feltételek

Kérjük, figyelmesen tartsa meg az eladó által kitöltött garancialevelet, vagy a vásárlásról szóló nyugtát.

A 12 havi garancia előfeltételei:

- Az eszköz kizárólag magán célra történő használata.

A garancia idő felére csökken a kereskedelmi szektorban vagy bérlés esetén.

- A megfelelő kezelés és a garanciális feltételeink részét képező használati utasításban megadott összes információ betartása.
- A meghatározott karbantartási intervallumok betartása.
- A kialakítás engedély nélküli változtatása tilos.
- A kitöltött garancialevél és/vagy a vásárlásról szóló nyugta bemutatása.

Ez a garancia nem vonatkozik a kések, késtartó komponensek, dörzstárcsák, forgó kerekek/abroncsok, légszűrők, gyújtó gyertyák és gyújtógyertya csatlakozók, ill. egyéb kopó alkatrészek normál kopására. Az anyag- vagy gyártási hibákra vissza nem vezethető meghibásodásokat kizárólag a közelükben lévő, szerződéssel rendelkező javítóműhelyeink vagy a gyártó végezheti, ha az utóbbi közelebb van (az eladónak joga van megjavítani a hibát). A garancia biztosításán túlmenő minden követelés ki van zárva. A szállítás során bekövetkező sérüléseket nem nekünk kell jelenteni, hanem az illetékes fuvarozónak, mert különben a szállító felé benyújtott bármilyen kártérítési igény érvénytelen lesz.



Ez a szimbólum az eszközön, vagy a csomagoláson azt jelzi, hogy a terméket nem szabad a

háztartási hulladékba helyezni. Kérjük, hulladékát vigye az elektromos és elektronikus eszközök számára kijelölt gyűjtőhelyre. A termékek megfelelő kezelésével védi a környezetet és az emberi egészséget a helytelen hulladékkezelés miatti károsodástól. Az anyagok újrahasznosítása segít a természeti erőforrások megőrzésében. A hulladékkezeléssel kapcsolatos további információt kérje a kompetens hatóságoktól, a helyi hulladékkezelőtől vagy az üzlettől, ahol a terméket vásárolta.

A csomagolóanyagokra vonatkozó információ

A használt csomagolóanyagokat a megfelelő hulladékgyűjtőbe kell kidobni.

Alkatrész utánpótlásért, szervizeléssel kapcsolatos kérdésekkel, garancián túli javításokkal, és egyéb kérdésekkel kérjük lépjen kapcsolatba velünk:

- szerviz@gamagarden.eu
- +36 30 508-6563

Az Acquaer Kft., 4900 Fehérgyarmat, Szatmári u. 11. kijelenti a termék CE megfelelőségét (tehát, hogy a készülék megfelel a vonatkozó nemzetközi szabványok előírásainak), illetve, hogy megfelel a Használati utasításban és az adattáblán szereplő adatoknak. Ez a kijelentés a TÜV Rheinland certifikációján alapul.

A CE nyilatkozatokat megtekintheti részletesen a www.gamagarden.eu oldalon.

